

교사가 행복한 학교, 함께 성장하는 교육공동체



2027년도 현장교육연구운동 추진요강 

교사가 행복한 학교, 함께 성장하는 교육공동체

발 행 일 2025년 7월
발 행 인 강주호
발 행 처 한국교원단체총연합회 종합교육연수원
서울시 서초구 태봉로 114(우 06764)
TEL : 02) 570-5623
FAX : 02) 572-0292
http : www.kfta.or.kr

등 록 1951. 12. 1. 제1-74호
인 쇄 처 (주)타라티피에스 그래픽스사업부문

본 내용의 무단 복제를 금함

교사가 행복한 학교, 함께 성장하는 교육공동체



CONTENTS

현장교육연구운동 개요	02
2027년도 제71회 전국현장교육연구대회	04
2027년도 제58회 전국교육자료전	18
2027년도 제64회 전국초등교육연구대회	32
2027-2028년도 현장교육연구운동 대주제 해설	42
현장교육연구운동 관련 법령	53
한국교총 전자도서관 이용 안내	58

현장교육연구운동 개요

01 현장교육연구운동이란?

한국교총은 교원의 전문성 신장과 연구하는 학교풍토 조성을 통해 교육발전을 도모하고자 현장교육운동을 추진하고 있다. 현장교육연구운동은 학교 현장에서 마주한 문제를 교원 스스로 깊이 고민하고 연구하여 해결책을 찾으려는 노력 자체가 전문성 신장의 과정이며, 학교교육 개선에 기여한다는 생각에서 출발한다. 이에 한국교총은 전국현장교육연구대회, 전국교육자료전, 전국초등교육연구대회를 개최하여 교원의 교육활동 개선 노력을 독려하고, 시상을 통해 우수한 성과를 발굴하여 학교 현장에 널리 공유하고 있다.

1. 전국현장교육연구대회

전국현장교육연구대회는 1952년 개최 이래 71회를 맞이하는 국내 최대·최고의 연구대회이다. 한국교총과 17개 시·도교총이 연대하여 주관하고 있으며, 시·도현장교육연구대회에서 입상한 연구보고서를 대상으로 한다. 시·도현장교육연구대회는 매년 1~3월 중에, 전국현장교육연구대회는 3~4월 중에 개최하고 있다. 따라서 현장교육연구대회에 출품하고자 하는 교원은 연구계획서를 당해 연도 3~4월에 시·도교총에 제출하고, 다음해 1~2월 중에 완성된 연구보고서를 제출한다.

시·도대회에서 1·2등급을 받은 보고서는 전국대회에 출품된다. 전국대회에 출품된 연구보고서는 엄격한 심사과정을 거친다. 출품된 연구는 예비심사 단계에서 표절·모작 여부를 가린 후, 본심사에서 분과별 전문가 심사를 통해 보고서 등급이 정해진다. 본심사에서 1등급 후보작으로 선정된 작품은 공개발표심사를 거쳐 최종 입상등급을 부여받는다.

2. 전국교육자료전

전국교육자료전은 우수한 교육자료를 교육현장에 소개하고, 교육자료 제작에 대한 교사들의 관심을 유발하며, 교육방법 개선과 교육자료 개발을 촉진시키기 위하여 1970년도부터 개최하고 있는 대회이다. 교육자료전은 한국교총과 시·도 교육(과학)연구(정보)원 및 시·도교총이 연대하여 주관하고 있으며 인천, 광주, 경기, 충북, 전북, 전남, 경남, 제주 등 8개 시·도는 해당 시·도교총이 주관하고, 나머지 시·도는 해당 시·도 교육(과학)연구(정보)원에서 주관하고 있다. 시·도교육자료전은 매년 6~8월 중에, 전국교육자료전은 10월 중에 개최한다.

교육자료를 출품하고자 하는 교원에 대해서는 시·도 단위 주최·주관처별로 연구·제작에 필요한 기술 지도를 하고 있다. 교육자료전시회는 시·도교육자료전의 경우 시·도 별 사정에 따라 2~7일간 전시회를 갖고 있고, 전국교육자료전은 입상한 교육자료를 온라인으로 전시하고 있다.

3. 전국초등교육연구대회

전국초등교육연구대회는 1964년 최초 승인 당시, 교육목표 달성을 위한 제반 계획과 실천, 지도, 평가를 포함하는 일련의 모든 교육활동을 기록·제작하는 『실천하는 연구대회』로 출발하여 초등교육현장의 수업방법 개선과 질적 발전 및 교원의 전문성 신장에 크게 기여하였다.

4개 부문으로 구분하여 현장의 실천적 연구 중심으로 운영하고 있으며 그 어떤 연구대회보다 질적·양적 수준 면에서 우수하고 또한 일반화의 가치를 높게 추구하고 있다. 본 대회는 시·도대회를 거치지 않는 전국 규모의 연구대회로 매년 8~10월에 개최하고 있다.

02 연구 대주제

현장교육연구운동 연구 대주제는 1952년 『교육과정의 개조』로 설정한 이후, 2년 주기로 새로운 연구주제를 설정하고 있다. 연구 대주제는 학교교육에 대한 현실 과제와 미래지향적 지표를 제시하고 있으며, 연구대회 참여자들에게 연구방향 설정에 도움을 주고자 대주제 해설집을 간행하고 있다. 주제해설 내용은 주제에 대한 개념, 이론적 배경, 연구활동 내용, 연구방향, 구체적인 연구과제 등을 담아 제시하고 있다. 2027~2028년도 현장교육연구운동 연구 대주제는 『교사가 행복한 학교, 함께 성장하는 교육공동체』이다.

03 출품 자격

1. 공통자격

- 유아교육법 제22조(교원의 자격), 초·중등교육법 제21조(교원의 자격) 및 별표
 - 교육기관, 교육행정기관 및 교육연구기관의 장학직, 연구직
 - 고등교육법 제16조(교원·조교의 자격기준 등)에 규정된 자격이 있는 교원
 - 단, 전국초등교육연구대회의 경우는 초등교원과 초등교육전문직원에 한함
- ※ 본 연구대회 및 타 연구대회에서 불공정행위로 인한 제재(3개 학년도 모든 연구대회 출품 자격 제한) 기간 중에 있는 자는 출품할 수 없음.

2. 전국현장교육연구대회 : 시·도교원단체총연합회에서 주최하는 현장교육연구대회에 출품하여 1·2등급으로 입상한 연구보고서

3. 전국교육자료전 : 시·도 교육(과학)연구(정보)원 및 시·도교원단체총연합회에서 주최하는 교육자료전에 출품하여 1등급으로 입상한 작품

4. 전국초등교육연구대회 : 시·도대회를 거치지 않는 전국규모의 연구대회이므로 완성한 최종 연구보고서

2027년도 제71회 전국현장교육연구대회

01 출품방법 및 일정

- 현장교육연구를 하고자 하는 교원은 먼저 시·도교원단체총연합회에서 주최하는 시·도현장교육연구대회에 출품하여야 하며, 동 대회에서 소정의 심사를 거쳐 1등급·2등급으로 입상하여야만 한국교총에서 주최하는 전국현장교육연구대회에 출품이 가능함.
- 시·도현장교육연구대회 1등급·2등급 입상작은 교육부 승인내용에 따라 반드시 전국현장교육연구대회에 출품해야 함.
 - ※ 전국현장교육연구대회 출품 대상은 입상제도와 연계하여 매년 대회 인정권자의 승인과정에서 변경될 수 있음.

1. 시·도현장교육연구대회(시·도교원단체총연합회 주최)

- ① 1차 연구보고서(연구계획서) 접수 : 2026. 3 ~ 5월
- ② 연구보고서 중간지도 및 연수 : 2026. 6 ~ 12월
- ③ 2차 연구보고서 접수 : 2027. 1 ~ 2월
- ④ 연구보고서 심사 및 시상 : 2027. 1 ~ 3월

- ※ 상기 계획과 일정은 시·도별 사정에 따라 다소 상이할 수 있음.
- ※ 1차 연구보고서(연구계획서)는 5~10p 정도 분량으로 자유롭게 작성하여 시·도교총에 제출함(세부사항은 소속 시·도교총에 문의).
- ※ 연구계획서 체제 예시 : <붙임 1> 참조

2. 전국현장교육연구대회(한국교총 주최)

- ① 연구보고서 접수(시·도교원단체총연합회장 추천) : 2027. 3월 초
- ② 연구보고서 예비심사 : 2027. 3월 중
- ③ 연구보고서 본심사 : 2027. 4월 중
- ④ 연구보고서 발표심사 : 2027. 4월 중
- ⑤ 연구보고서 최고상심사(대통령상 및 국무총리상) : 2027. 4월 중
- ⑥ 최종 심사결과 발표 : 2027. 5 ~ 6월 중
- ⑦ 시상식 : 2027. 5 ~ 6월 중

- ※ 상기 계획과 일정은 사정에 따라 변동될 수 있으며 구체적인 사항은 추후 한국교총 홈페이지에 공지함.

02 출품분과

교과분과영역 (10개 분과)	① 국어(한문) ② 도덕 ③ 사회(역사) ④ 수학 ⑤ 과학 ⑥ 실과(기술·가정) ⑦ 체육 ⑧ 음악 ⑨ 미술 ⑩ 외국어
인성·창의분과영역 (4개 분과)	① 인성교육 ② 창의적체험활동 ③ 생활지도(상담, 학교폭력 예방 및 지도 등) ④ 방과후학교 프로그램 운영
교직원분과영역 (2개 분과)	① 교육행정(학교경영, 교직원생활, 교육정책개발연구, 평생교육·교육복지) ② 교육과정 운영
유아·특수분과영역 (3개 분과)	① 유아교육 ② 특수교육 ③ 영재 및 학습부진아 교육

※ 출품편수에 따라 분과별 또는 영역별 통합심사 가능함

03 출품자 제출서류 등

1. 출품신청서 1부(양식 1)
 - 공동작의 경우, 출품신청서는 출품자 각각 제출해야 함.
 - 파견교사의 경우, 학교(기관)장 추천 (직인)은 원적교가 원칙임.
2. 출품서약서 1부(양식 2)
3. 연구보고서 요약서 1부(양식 3)
4. 연구보고서 1부(양식 4)
5. 연구보고서 제출용 hwp 또는 PDF파일(USB 등 저장장치에 담아 제출)
 - 파일명 : 성명_생년월일(숫자 6자리)_소속학교_연구주제명[00분과]
6. 참가비 납부 안내(교총 비회원일 경우에만 납부)
 - 참가비 : 출품자(인)별 90,000원
 - 공동작 제출 시, 교총 비회원이 포함되어 있을 경우 비회원 수만큼 참가비를 각각 납부해야 함.
 - 납부한 참가비는 출품포기, 표절·모작, 등외로 인한 등급 미부여 등의 어떠한 사유에 대해서도 환불하지 아니함.

04 시상내용

1. 입상편수는 전국현장교육연구대회 최종 출품 연구보고서에 대하여 1 : 2 : 3등급이 1 : 2 : 3의 입상 비율을 유지하도록 함.
 - ※ 입상비율은 매년 대회 인정권자의 승인과정에서 변경될 수 있음.
2. 1등급은 한국교총 푸른기장증 및 교육부장관상(최고상 수상 작품 제외)을 수여하고, 2·3등급은 한국 교총회장상을 수여함.
3. 최고상 심사를 거쳐 선정된 최우수작품 2편에 대하여 대통령상(1편), 국무총리상(1편)을 수여함.
 - ※ 공동출품한 작품이 대통령상 또는 국무총리상을 수상한 경우, 정부포상업무지침(행정안전부)에 따라 대표수상자 1인 또는 단체(팀) 명의로 상장이 발급됨.
 - ※ 최고상 수상 작품 편수는 승인과정에서 변경될 수 있음.

05 연구보고서 심사절차



06 심사기준 및 배점

1. 본심사 기준(100점 만점)

심사기준 및 배점	내 용
연구의 현장적용성(50점)	① 연구가 현장교육 발전에 기여할 수 있는 내용인가? ② 연구내용은 교육현장에서 얼마나 활용될 수 있는가? ③ 현장문제 해결을 위해 얼마나 노력하였는가?
연구내용(25점)	① 연구내용을 일선교원들이 쉽게 이해할 수 있는가? ② 연구내용의 분석력과 논리는 적절한가? ③ 연구내용이 현장교육 문제를 객관적으로 분석하고 그 결과를 정확히 기술하고 있는가?
연구방법(15점)	① 연구방법이 연구내용에 적절한가? ② 연구의 도구 및 자료분석이 연구내용에 적합한가? ③ 연구의 체제 및 형식이 창의적인가?
연구주제의 접근성(10점)	연구주제 및 내용들이 한국교총이 설정한 연구 대주제에 얼마나 접근하고 있는가?

2. 발표심사 기준(10점 만점)

심사기준 및 배점	내 용
연구내용의 현장성(3점)	연구주제와 연구내용은 교육현장의 문제를 다루고 있으며 그 접근방법은 적절한가?
연구내용의 진실성(4점)	연구문제 해결을 위해 얼마나 노력을 하였으며 연구내용을 숙지하고 있는가?
연구의 일반화 가능성(3점)	연구결과는 교육현장에서 얼마나 활용될 수 있는가?

07 연구보고서 작성의 주안점

현장교육연구운동은 학교 현장의 교육 문제를 깊이 고민하고 탐구하여 대안을 모색하려는 교원의 자발적인 연구활동을 독려함으로써 교원의 전문성 신장과 교육활동 개선 및 교육의 질 향상을 추구하는 교육 운동임. 따라서 이에 부합하는 연구보고서를 작성해야 함.

- 어느 분과를 연구하든지 연구자의 연구주제는 한국교총이 정한 당해 연도 연구 대주제가 기본 배경이 되도록 함.
- 연구주제는 연구의 핵심이 부각되도록 간결하게 압축하여야 하며, 연구내용은 현장교육 문제의 해결 및 개선을 위해 실질적인 가능성이 있어야 함.

3. 연구범위를 가급적 문제해결 분야로 집약시켜 현장교육연구로서 특성을 최대한 살리도록 함.
4. 연구보고서의 분량은 50쪽(A4 용지 양면 컬러 인쇄, 좌철·제본) 이내로 하며, 부록은 연구보고서에 첨부토록 하고 분철하는 일이 없도록 함(스프링철 및 겉표지 코팅 금지).
 - 50쪽을 초과하는 연구보고서는 3%(3점/100점) 감점함.
 - 겉·속표지, 요약서, 목차는 분량에서 제외 / 그 외 일체 자료(참고문헌, 부록 등)는 분량에 포함.
 - 편집용지 : 상·하·우 여백 20, 좌 여백 25
 - 연구보고서 본문 글자 : 들여쓰기 10, 휴면명조 11포인트, 줄간격 140%
5. 연구보고서 본문(속표지 및 내지)에는 출판자의 소속 및 직위, 성명 등의 인적사항을 기재하지 않도록 함(겉표지는 기재).
 - 연구보고서 본문에 학생 및 동료교원 등의 개인정보(성명, 이메일 주소 등) 노출 주의
6. 현장교육연구는 학술연구와 달리 현장교육 문제의 개선이나 발전에 가치를 두고 있기 때문에 논리 전개가 현실적이어야 하며, 문제해결의 과정을 체계적으로 일관성 있게 기술하여야 함.
7. 연구는 기초단계부터 주제 선정, 연구의 동기와 필요성, 연구 목적, 문제 제기 및 가설 설정, 연구자의 여건, 연구 시기, 자료수집 가능성, 행·재정적 문제 등을 면밀히 검토한 후 계획을 수립하여 추진 하되, 반드시 중간 점검을 통해 연구의 시행착오를 줄여가며 진행함.
8. 선행연구 내용을 인용할 때는 반드시 각주를 달아야 하며, 불필요하거나 잡다한 사항의 인용이나 참고문헌의 나열은 연구보고서를 오히려 조잡하게 만들 우려가 있으므로 유의해야 함.
9. 연구주제에 맞는 적절한 자료를 수집하고 분석하기 위해 양적연구 또는 질적연구를 적절히 선택해야 함[상세내용 : 붙임1 참조].
10. 연구의 내용에 적합한 연구분과를 선정하여 보고서를 제출하여야 함.

출품 및 추천 시 유의사항

1. 2개 분과 동시 출품은 불허함.
2. 직위 및 학교급별 상이자 간의 공동작은 출품할 수 없으며, 공동연구는 4인 이내로 제한함.
3. 교감, 수석교사, 장학사, 교육연구사는 직무와 직결된 연구여야 함(단, 교과를 담당하고 있는 교감은 출품신청서에 해당 사항 기재).
4. 공동작은 공동연구의 필요성 및 연구과정에서의 역할 분담이 명확하여야 함.
5. 연구학교 및 시범학교 운영연구, 시·도교육청의 정책적 연구결과를 개인연구로 변형하여 제출할 경우 표절 처리함.

6. 제출서류 미비 시 연구보고서 접수를 취소할 수 있으며, 한국교총이 요구하는 각종 의무사항을 준수하지 않을 경우 입장에서 제외시킬 수 있음.
 - 발표심사 대상자가 발표심사 무단 불참 시, 시·도대회 입상등급도 취소됨(시·도대회 입상등급 취소는 한국교총에서 시·도대회 주관처에 별도 의뢰).
7. 출품자가 잘못 지원한 분과 또는 분과가 모호한 경우, 한국교총이 출품자와 협의하여 분과를 조정할 수 있음.
8. 초등학교 1, 2학년의 통합교과(“바른생활”, “즐거로운 생활”, “즐거운 생활” 등)는 교과분과영역의 관련 교과 중 본인 연구와 연관 있는 쪽으로 제출함.
9. 연구보고서에 포함되는 학생·학부모, 동료교원 등의 사진(영상)에 대한 초상권 이용 동의와 사용 범위(연구대회 네트워크 등) 등에 대해서 연구자가 사전에 반드시 확인해야 함.
 - ※ 초상권 침해에 대한 법적 책임은 연구자 본인에게 있음.

09 불공정행위에 대한 유의사항

『연구대회관리에 관한 훈령』(교육부훈령 제516호, 2025. 3. 18., 일부개정) 제21조(불공정행위의 관리 및 보고) 및 제22조(불공정행위의 제재)에 따라 연구대회 출품과정에서 자유롭고 공정한 경쟁을 저해하는 불공정행위 시 입상 취소, 징계 등의 제반 불이익을 당할 수 있음.

※ 연구대회 네트워크 홈페이지에 모든 연구대회 입상자의 성명, 소속, 연구제목이 공시되고, 해당 입상작이 탑재되어 자유롭게 검색과 열람이 가능함. ⇨ 불공정행위에 대한 제보가 언제든지 가능하므로 연구대회 출품 시 각별히 유의해야 함.

1. 불공정행위의 유형

- ▶ 표절과 모작(10. 표절 및 모작 판단기준 예시 참조), 대리 연구물 제출 행위 또는 그 위탁(수탁)
- ▶ 저작권 침해 등
 - 이미 발표된 내용(본인 연구물도 포함)에 대해 출처를 밝히지 않고 인용한 경우
 - 관련 선행연구나 이전 연구대회 기제출한 연구물(본인 연구물도 포함)의 절차, 특수 모형 등을 그대로 적용하고 출처를 밝히지 않은 경우 및 출처를 밝혔더라도 그대로 적용한 경우
 - 관련 선행연구의 대부분을 그대로 인용하는 경우(출처를 밝힌 경우에도 인용범위가 광범위한 경우에는 저작권 침해로 판정)
 - 대회 주관기관에서 정하는 제 규정을 준수하지 않은 경우
- ▶ 부정한 방법에 의한 연구대회 출품 자료 취득 및 제공 행위

- ▶ 고의적으로 출품 구비서류 등을 허위로 작성하여 제출하는 행위
- ▶ 출품자나 관련 교원, 직무종사자의 의무위반 행위
- ▶ 그밖에 연구대회 질서를 교란시키거나 공정성을 저해하고 운영의 효율성을 상실케 할 위험이 있다고 판정한 행위

2. 불공정행위에 대한 제재 및 조치

- ▶ 연구대회에서 불공정한 행위로 입상한 자에 대해서는 다음과 같이 제재 및 조치됨.
 - 입상 취소
 - 입상 취소일로부터 3개 학년도 모든 연구대회 출품 자격의 제한
 - 연구대회 인정권자(전국현장교육연구대회 : 교육부장관, 시·도현장교육연구대회 : 시·도교육감)에게 입상취소자 서면통보, 인정권자는 행위의 경중에 따라 불공정행위 관련자에 대해 징계요구 등 인사조치를 할 수 있음.

10 표절 및 모작 판단기준 예시

1. 각종 선행 연구물의 대부분 또는 상당 부분을 그대로 옮기거나, 문장을 일부 변형하여 쓴 경우(인용 표시에 관계없이)
2. 선행연구와 다른 연구과정을 거치기는 하였으나 목적 및 가설, 결론 또는 제언의 대부분 혹은 상당 부분이 선행연구와 같은 경우(인용표시와 관계없이)
3. 선행연구의 절차 또는 모형을 그대로 혹은 일부분을 바꾸어 적용하고도 그 출처를 밝히지 않은 경우 및 출처를 밝혔더라도 그대로 적용한 경우
4. 각주를 달았으나 선행연구의 각주와 비교해 볼 때 동일자료(단행본, 논문, 기타 자료)의 동일한 문장이 여러 곳에서 발견된 경우
5. 이미 발표된 이론 또는 문장, 도표, 삽화, 통계 등을 각주 표시 없이 활용한 경우
6. 선행연구의 특수한 모형(또는 도표, 삽화, 통계) 등을 문장으로 바꾸거나 도표로 정리해 놓고 그 출처를 밝히지 않은 경우
7. 연구자(본인) 또는 타인이 이미 발표하여 사회에 알려지거나(석·박사 학위 논문 등) 입상한 논문을 부분 변용·기술한 경우
8. 선행연구와 외형적인 구조·구성은 다르지만 동일한 틀을 사용하거나, 전체적인 흐름에서 상당 부분 유사한 점이 여러 곳에서 발견되는 경우

9. 연구학교 및 시범학교 운영연구, 시·도교육청의 정책적 연구결과를 개인연구로 변형하여 제출한 경우
10. 기입상한 본인의 작품(입상등급에 관계없이)과 동일한 틀을 사용하거나, 내용을 현격히 심화·발전시키지 않고 재제출한 경우
- ※ 카피킬러(Copy Killer) 표절 검사 결과 확인서는 심사에 반영하지 않음.

〈카피킬러 홈페이지(www.copykiller.com) '자주 묻는 질문' 안내〉

(질문) 검사결과 | 몇 %이상이면 표절인가요?

(답변) 검사결과에서 제시되는 표절률은 상대적인 점수로서 학교/기관이나 평가자마다 표절 여부를 판단하는 기준이 다릅니다. 또한 그 기준이 외부에 공개되어 있지 않기 때문에 '몇 %면 안전하고, 몇 %이상이면 표절입니다'라고 답하기 어렵습니다. 정확한 표절률 기준은 문서를 제출할 학교/기관이나 평가자에게 문의해야 합니다.

〈붙임 1-1〉

※ 예시

◆연구계획서의 체제(양적연구 유형)

제목 :

연구 대상 및 기간 :

I. 연구 문제(서론)

1. 연구의 필요성
2. 연구의 목적
3. 연구 문제와 가설
4. 용어의 정의

II. 이론적 배경

1. 이론적 배경
2. 선행연구의 고찰

III. 연구 방법과 절차

1. 연구 설계
2. 연구 절차
3. 연구 대상
4. 측정 도구
5. 자료 분석 및 통계적 방법
6. 예상되는 연구 결과
7. 연구 추진 일정

참고 문헌

부록

〈붙임 1-2〉

※ 예시

◆연구계획서의 체제(질적연구 유형)

제목 :

연구 대상 및 기간 :

I. 연구 문제(서론)

1. 연구의 필요성
2. 연구의 목적
3. 연구의 제한점(필요한 경우)

II. 이론적 배경

1. 이론적 배경
2. 선행연구의 고찰

III. 연구 방법과 절차

1. 연구 방법(질적연구 이유)
2. 연구 대상
3. 자료 수집(인터뷰, 녹음, 메모 등)
4. 자료 분석
5. 연구의 타당성 검증(연구자의 편견 배제)
6. 예상되는 연구 결과

참고 문헌

부록

(양식 1 : 전국현장교육연구대회)

제71회 전국현장교육연구대회 출품신청서

1. 인적사항 및 출품현황

성명		성별	남 <input type="checkbox"/> 여 <input type="checkbox"/>	생년월일	※생년월일 숫자 6자리 기재	NEIS개인번호	
팀명	공동연구자만 작성(이름을 나열한 팀명은 제외함, 한글로만 표기) 팀명은 대통령상, 국무총리상 수상시에만 상장에 사용될 명칭임.						
소속	근무처	※반드시 학교(기관)장 직인상의 학교명 기재			직위	/()교과 ※교감은 교과를 담당하는 경우에만 담당교과 기재	
	주소				연락처 (전화번호)	근무처() - 핸드폰() - e-mail :	
분과명					연구실행 학교·학년·반		
연구기간	※ 최종 연구보고서의 연구기간과 반드시 일치하도록 기재(0000.00.00~0000.00.00)						
연구주제	※ 최종 연구보고서의 주제명과 반드시 일치하도록 기재						

※ 모든 항목은 필수 기재임

2. 교직 및 연구경력

최초임용일	년	월	교직경력	년	월
연구경력	가. 연구학교 근무경력 : 나. 전국규모 각종 대회 입상경력 : 다. 대학원 경력 : 라. 기타 연구경력 : ※ 연구(입상)내용 및 기관명 기재				

본인은 제71회 전국현장교육연구대회 출품을 위해 위와 같이 출품신청서를 제출합니다.

2027년 월 일

연구자 (인)

3. 학교(기관)장 추천

위 사람은 본교(기관) 교원(교원전문직원)으로 상기 부문에 대하여 본인이 직접 연구하고 실천하였기에 연구 과정 및 결과를 확인하고 제71회 전국현장교육연구대회 출품을 추천합니다.

2027년 월 일

학교(기관)장 (직인)

※ 파견교사의 경우, 학교(기관)장 직인은 원적교로 제출해야 함

한국교원단체총연합회장 귀하

개인정보 수집 및 이용 동의

1. 일반 개인정보

한국교원단체총연합회는 전국현장교육연구대회 관리 및 운영, 입상기록 확인 서비스 제공을 위하여 아래와 같이 개인정보의 수집·이용에 관한 사항을 「개인정보 보호법」에 따라 고지하오니 동의하여 주시기 바랍니다.

〈수집·이용 목적〉 출품자 DB 등록, 입상기록 확인 및 서비스 제공, 연구대회 운영 및 교수-학습 자료 일반화 관련 업무

〈수집 항목〉

- 필수항목 : 성명, 성별, 소속(근무처), 직위, 생년월일, NEIS개인번호, 전화번호(소속학교/핸드폰), 이메일
- 선택항목 : 최초 임용일, 연구경력
(연구학교 근무경력/전국규모 각종 대회 입상경력/대학원 경력/기타 연구경력)

〈보유·이용기간〉 입상자 및 승진후보자명부작성권자의 입상실적 확인요구에 대비하여 관련 법령(교육공무원승진규정)에 따라 20년간 보유합니다.

〈동의거부 권리 및 불이익 고지〉 출품 신청자께서는 본 개인정보 수집·이용에 대한 동의를 거부하실 수 있으며 다만 이 경우에는 전국현장교육연구대회 출품이 거부될 수 있습니다.

개인정보 수집·이용에 동의합니다(V 표시). 예 아니오

2. 제3자 제공 동의

한국교원단체총연합회는 연구대회 관리 및 운영과 관련한 법령에 따라 제3자(교육부/시·도교육청)에게 다음과 같이 개인정보를 제공하고 있습니다.

제공받는 자	제공받는 자의 이용 목적	제공하는 개인정보 항목	제공받는 자의 개인정보 보유 및 이용기간
교육부	입상자 전원의 연구대회 입상기록 확인	소속(근무처)/직위/성명/성별/생년월일/NEIS개인번호	관련 법령(교육공무원승진규정)에 따라 20년간 보유 및 이용
시·도교육청	해당 시·도 입상자의 연구대회 입상기록 확인	소속(근무처)/직위/성명/생년월일/NEIS개인번호	관련 법령(교육공무원승진규정)에 따라 20년간 보유 및 이용

제3자 제공에 동의합니다(V 표시). 예 아니오

(양식 2 : 전국현장교육연구대회)

제71회 전국현장교육연구대회 출품서약서

본인은 2027년 제71회 전국현장교육연구대회에 참가함에 있어서 다음 사항을 성실하게 준수할 것을 서약합니다.

1. 출품작품이 입상작으로 선정될 경우 입상작에 대한 지적소유권과 관련하여 본인은 연구대회 네트워크 공개 및 한국교원단체총연합회의 현장교육발전을 위한 간행물, 정보·통신매체에 일부 또는 전부를 공개함에 동의합니다.
2. 본 작품은 기존의 작품을 표절하거나 대리연구에 의한 작품이 아니며, 본인 또는 타인의 선행 연구물(학위취득실적 포함)과 동일·유사하지 않으며, 현재까지 다른 연구대회에 입상하지 않았음을 확인합니다.
3. 본 작품이 전국현장교육연구대회 입상일 현재 타 연구대회에서 입상한 사실이 밝혀질 경우, 표절·모작 판정과 입상취소 등의 불이익한 조치에 대해 이의를 제기하지 않겠습니다.
4. 출품요강의 「불공정행위에 대한 유의사항」을 확인했으며, 연구보고서 심사과정 또는 심사 후에도 표절·모작·대리작·본인 작품 재제출 등의 사례가 적발될 경우에는 이에 따른 징계 등 제반 불이익을 감수하겠습니다.
5. 『연구대회관리에 관한 훈령』 및 기타 대회 운영에 따른 제반사항을 준수하겠습니다.

2027년 월 일

소 속 : 학교
직 위(급) :
성 명 : (인)

한국교원단체총연합회장 귀하

(양식 3 : 전국현장교육연구대회)

연구보고서 요약서

주 제 :

분 과 :

소 속 :

직위·성명 :

※ 연구보고서를 요약할 때 유의할 사항

1. 기재 내용

- ① 연구의 필요성 및 목적
 - ② 연구 대상 및 기간
 - ③ 실행 내용
 - ④ 검증 방법 및 결과
 - ⑤ 결론 및 제언 등을 차례로 기술하되, 생략할 수 있는 항목은 생략해도 무방함.
2. 반드시 A4 용지 한 면에 연구보고서의 내용을 일목요연하게 요약할 것
3. 도표는 사용하지 말 것

(양식 4 : 전국현장교육연구대회)

현장교육연구보고서 겉표지

() 분과 (1인, 공동)

현장교육연구보고서

(제 목)

2027.

소속·직위 및 성명

※ 유의사항

1. 부장교사도 교사로 표기함.
2. 반드시 한글로 표기하되 의미의 혼동이 예상될 경우 ()안에 한자 표기도 가능함.
3. 반드시 출판분과를 명기하여야 함.
4. 속표지에는 소속 및 직위, 성명 등의 인적사항을 기재하지 않도록 함(겉표지는 기재).

2027년도 제58회 전국교육자료전

01 출품방법 및 일정

- 전국교육자료전에 출품하고자 하는 교원은 먼저 시·도교육청 및 교육(과학)연구(정보)원, 시·도교원단체총연합회에서 주최하는 시·도 단위 교육자료전에 출품하여야 하며, 시·도 단위 교육자료전에서 1등급으로 입상한 작품만 전국교육자료전에 출품할 수 있음.
- 시·도대회 1등급 입상작은 교육부 승인 내용에 따라 반드시 전국대회에 출품해야 함.
※ 전국교육자료전의 출품대상은 입상제도와 연계하여 매년 대회 인정권자의 승인과정에서 변경될 수 있음.

1. 시·도교육자료전(시·도교육청 및 교육(과학)연구(정보)원, 시·도교원단체총연합회 주최)

- ① 교육자료 제작계획서 접수 및 심사 : 2026. 12월 ~ 2027. 4월
- ② 교육자료 연수 및 중간지도 : 2026. 12월 ~ 2027. 5월
- ③ 교육자료설명서 접수 : 2027. 5월 ~ 6월
- ④ 교육자료 심사 및 전시 : 2027. 6월 ~ 7월

※ 상기 계획과 일정은 시·도별 사정에 따라 다소 상이할 수 있음.

2. 전국교육자료전(한국교총 주최)

- ① 시·도교육자료설명서 접수 : 2027. 7월 중
- ② 교육자료설명서 예비심사 : 2027. 8월 중
- ③ 교육자료설명서 예비심사위원회 : 2027. 8월 중
- ④ 교육자료 심사 : 2027. 10월 중
- ⑤ 교육자료 온라인 갤러리 운영 : 2027. 10월 ~
- ⑥ 최고상심사(대통령상 및 국무총리상) : 2027. 10월 ~ 11월
- ⑦ 최종 심사 결과 발표 : 2027. 10월 ~ 11월
- ⑧ 시상 : 2027. 11월 ~ 12월

※ 상기 계획과 일정은 사정에 따라 다소 변동될 수 있으며 구체적인 사항은 추후 한국교총 홈페이지에 공지함.

02 출품분야

① 국어(한문)	② 도덕	③ 사회(역사)	④ 수학
⑤ 과학	⑥ 실과(기술·가정)	⑦ 체육	⑧ 음악
⑨ 미술	⑩ 외국어	⑪ 특수교육	
⑫ 유아교육·통합교과(초등)	⑬ 인성교육·창의적체험활동	⑭ 일반자료	

※ 출품편수에 따라 분야별 통합심사 가능함

03 출품자 제출서류 등

1. 출품신청서 1부(양식 5)

- 공동작의 경우, 출품신청서는 출품자 각각 제출해야 함.
- 파견교사의 경우, 학교(기관)장 추천 (직인)은 원적교가 원칙임.

2. 출품서약서 1부(양식 6)

3. 출품자료 1점

4. 교육자료설명서 8부(겉표지 양식 7)

5. 교육자료요약서 1부(양식 8)

- A4 1장(단면) 분량을 반드시 준수토록 함.

6. 게시용지 1점(양식 9)

7. 교육자료설명서 및 요약서 hwp 또는 PDF 파일(USB 등 저장장치에 담아 제출)

- 파일명 : 성명_생년월일(숫자 6자리)_소속학교_연구주제명[00분야]

8. 교육자료(단, 작품의 주자료가 Web, App 등 교육용 소프트웨어 또는 디지털콘텐츠인 경우에 한함)

- 교육자료설명서 및 요약서와 함께 USB 등 저장장치에 담아 제출

9. 참가비 납부 안내(교총 비회원일 경우에만 납부)

- 참가비 : 출품자(인)별 90,000원
- 공동작 제출 시, 교총 비회원이 포함되어 있을 경우 비회원 수만큼 참가비를 각각 납부해야 함.
- 납부한 참가비는 출품 포기, 표절·모작, 등외로 인한 등급 미부여 등의 어떠한 사유에 대해서도 환불하지 아니함.

04 시상내용

1. 입상편수는 전국교육자료전 최종 출품작에 대하여 1 : 2 : 3등급이 1 : 1 : 1의 입상비율을 유지하도록 함.
※ 입상비율은 매년 대회 인정권자의 승인과정에서 변경될 수 있음.
2. 1등급은 한국교총 푸른기장증 및 교육부장관상(최고상 수상 작품 제외)을 수여하고, 2·3등급은 한국교총회장상을 수여함.
3. 최고상 심사를 거쳐 선정된 최우수 작품 3점에 대하여 대통령상(1점), 국무총리상(2점)을 수여하고 부상으로 상금을 지급함.
※ 공동출품한 작품이 대통령상 또는 국무총리상을 수상한 경우, 정부포상업무지침(행정안전부)에 따라 대표수상자 1인 또는 단체(팀) 명의로 상장이 발급됨.
※ 최고상 수상 작품 편수는 승인과정에서 변경될 수 있음.

05 심사절차



06 심사기준 및 배점

심사기준 및 배점	내 용
자료의 적절성(20점)	① 교육과정 및 교육활동과 직접 연관성이 있는가? ② 자료의 제작목적이 명확하고 타당한가? ③ 교수-학습활동에 효과적으로 이용될 수 있는가?
창의성(20점)	① 자료가 참신하고 독창적인가? ② 본인이 직접 구상하여 제작한 작품인가?
완성도(20점)	① 자료가 기본 목적과 설계에 따라 제작되었는가? ② 자료 제작기술은 정밀한가? ③ 자료가 매체의 특성을 적절히 살리고 있는가? ④ 자료가 견고하고 사용이 편리한가? ⑤ 자료를 체계적으로 조직 정리하였는가?
교육에의 기여도(20점)	① 교육문제 해결을 위한 접근방법이 타당한가? ② 교육효과 증진에 도움이 되는가? ③ 현장교육개선에 기여도가 높은가?
일반화 가능성(20점)	① 제작에 소요된 경비는 적절한가? ② 교육현장에 보급이 용이하고 경제성이 있는가? ③ 제작자료의 재료구입과 제작방법이 용이한가?

07 출품 및 추천 시 유의사항

- 2개 분야 동시 출품은 불허함.
- 공동연구는 4인 이내로 제한함.
 - ▶ 공동작의 경우 그 필요성, 타당성 등을 반드시 명기할 것
- 학교급별 간 공동연구를 허용함.
 - ▶ 유치원교원과 초등교원, 초등교원과 중등교원 간의 공동연구를 허용함.
- 직위가 다른 교원과의 공동작은 출품할 수 없음.
- 주자료, 보조자료 제한기준을 반드시 준수토록 함.
 - ▶ 주자료 외 보조자료 수는 2개 이내로 제한함. 2개를 초과하는 보조자료는 평가에 반영하지 않음.
 - ▶ 자료 수의 기준은 활용매체를 기준으로 함.
 - ▶ 주자료는 복수매체 활용이 가능하나 보조자료는 단일매체로 제한함.

교육자료전 교수매체 분류 기준

- | | |
|---------------------------|--|
| • 실물자료 | • 녹음자료 |
| • 모형자료 | • 파일자료(괘도, 사진, 카드, 그림, 스크랩북, 도표, 설명자료 등) |
| • 표본자료 | • 멀티미디어 자료 |
| • 조작자료(인형극, 그림극, 게임 자료 등) | • WBI 자료 |
| • TP/슬라이드 자료 | • 모바일 자료(휴대폰, 태블릿PC 기반) |
| • 영상자료 | |
| • NIE자료 | |

※ 주자료, 보조자료 제한기준에 부합되지 않는 자료에 대해서는 심사과정에서 불이익을 받을 수 있음.
 ※ WBI 자료의 경우 심사 시 인터넷 기반 지원이 안 될 수 있으므로, 출품자 컴퓨터 안에서 구현되도록 제작

6. 제출서류 미비 시 교육자료 접수를 취소할 수 있으며, 한국교총이 요구하는 각종 의무사항을 준수하지 않을 경우 입상에서 제외시킬 수 있음.

7. 출품자가 잘못 지원한 분야 또는 분야가 모호한 경우, 한국교총이 출품자와 협의하여 분야를 조정할 수 있음.

8. 저작권 확인

- ▶ 출품작 내에 타인이 제작한 자료를 사용할 경우, 반드시 원제작자의 승인을 받아야 함(교육자료 설명서에 관련 내용을 표기하고, 사용권 확보 서류를 첨부함).
- ▶ 에듀넷, EBS 등에 탑재된 자료(멀티미디어 자료)를 사용할 때는 출처를 반드시 기재함.

9. 교육자료설명서 작성시 유의사항

- ▶ 예비심사 단계에서는 「교육자료설명서」를 기준으로 표절·모작 여부를 판단하므로 불공정행위 유형 및 표절·모작 판단기준 예시 등을 반드시 확인한 후, 「교육자료설명서」를 작성하기 바람.
- ▶ 분량 : 30쪽 이내로 작성.
 - 30쪽을 초과하는 교육자료설명서는 3%(3점/100점) 감점함.
 - 겉·속표지, 요약서, 목차는 분량에서 제외 / 그 외 일체 자료(참고문헌, 부록 등)는 분량에 포함.
- ▶ 규격 : A4 용지 양면 컬러 인쇄, 좌철·제본(스프링철 및 겉표지 코팅 금지)
- ▶ 편집용지 : 상·하·우 여백 20, 좌 여백 25
- ▶ 본문 글자 : 들여쓰기 10, 휴먼명조 11포인트, 줄간격 140%
- ▶ 공동작의 경우 그 필요성, 타당성 등을 반드시 명기할 것
- ▶ 교육자료설명서의 겉표지에는 출품자의 소속 및 직위, 성명 등의 인적사항을 기재하고, 본문 안(속표지 및 내지)에는 인적사항을 기재하지 않도록 함.
 - 교육자료설명서 본문에 학생 및 동료교원 등의 개인정보(성명, 이메일 주소 등) 노출 주의
- ▶ 작품이 교육자료설명서에 상세히 표현될 수 있도록 기술함.

10. 출품작에 포함되는 학생·학부모, 동료교원 등의 사진(영상)에 대한 초상권 이용 동의와 사용 범위(연구대회 네트워크 등) 등에 대해서 연구자가 사전에 반드시 확인해야 함.

※ 초상권 침해에 대한 법적 책임은 연구자 본인에게 있음.

불공정행위에 대한 유의사항

『연구대회관리에 관한 훈령』(교육부훈령 제516호, 2025. 3. 18., 일부개정) 제21조(불공정행위의 관리 및 보고) 및 제22조(불공정행위의 제재)에 따라 연구대회 출품과정에서 자유롭고 공정한 경쟁을 저해하는 불공정 행위시 입상 취소, 징계 등의 제반 불이익을 당할 수 있음.

※ 연구대회 네트워크 홈페이지에 모든 연구대회 입상자의 성명, 소속, 연구제목이 공시되고, 해당 입상자가 탑재되어 자유롭게 검색과 열람이 가능함. ⇨ 불공정행위에 대한 제보가 언제든지 가능하므로 연구대회 출품 시 각별히 유의해야 함.

1. 불공정행위의 유형

- ▶ 표절과 모작(9. 표절 및 모작 판단기준 예시 참조), 대리 연구물 제출 행위 또는 그 위탁(수탁)
- ▶ 저작권 침해 등
 - 이미 발표된 내용(본인 연구물도 포함)에 대해 출처를 밝히지 않고 인용한 경우
 - 관련 선행연구나 이전 연구대회 기제출한 연구물(본인 연구물도 포함)의 절차, 특수 모형 등을 그대로 적용하고 출처를 밝히지 않은 경우 및 출처를 밝혔더라도 그대로 적용한 경우
 - 관련 선행연구의 대부분을 그대로 인용하는 경우(출처를 밝힌 경우에도 인용범위가 광범위한 경우에는 저작권 침해로 판정)
 - 대회 주관기관에서 정하는 제 규정을 준수하지 않은 경우
- ▶ 부정한 방법에 의한 연구대회 출품자로 취득 및 제공 행위
- ▶ 고의적으로 출품 구비서류 등을 허위로 작성하여 제출하는 행위
- ▶ 출품자나 관련 교원, 직무종사자의 의무위반 행위
- ▶ 그밖에 연구대회 질서를 교란시키거나 공정성을 저해하고 운영의 효율성을 상실케 할 위험이 있다고 판정한 행위

2. 불공정행위에 대한 제재 및 조치

▶ 연구대회에서 불공정한 행위로 입상한 자에 대해서는 다음과 같이 제재 및 조치됨.

- 입상 취소

- 입상 취소일로부터 3개 학년도 모든 연구대회 출품 자격의 제한
- 연구대회 인정권자(전국교육자료전 : 교육부장관, 시·도교육자료전 : 시·도교육감)에게 입상취소자 서면 통보, 인정권자는 행위의 경중에 따라 불공정행위 관련자에 대해 징계요구 등 인사조치를 할 수 있음.

09 표절 및 모작 판단 기준 예시

1. 선행 교육자료설명서의 자료 설명 내용과 현행 교육자료설명서의 자료에 대한 설명이 대부분 또는 상당 부분을 그대로 옮기거나, 문장을 일부 변형하여 쓴 경우(인용표시에 관계없이)
2. 기입상한 본인작품을 상당 부분 이상 변화·심화시키지 않고 작품에 대한 설명이 거의 동일한 경우
3. 선행 교육자료설명서와 내용은 다르나 동일한 틀을 사용하고, 내용전개·구성 등이 동일한 경우
4. 선행 교육자료설명서와 자료의 종류가 동일하고, 자료의 제작방법 및 과정도 유사한 경우
5. 선행 교육자료설명서와 자료의 종류는 다르나, 내용이 같을 경우
 - ▶ 선행 교육자료설명서의 CD-ROM 자료 등을 동일한 내용의 Web자료로 변형하는 경우 등
6. 선행 교육자료설명서와 자료의 전체적인 내용이 동일하거나, 자료의 종류를 1~2가지 부분적으로 첨가한 경우
7. 선행 교육자료설명서의 특수한 모형(또는 도표, 삽화, 통계)을 문장으로 바꾸거나 도표로 정리해 놓고 그 출처를 밝히지 않은 경우
8. 선행연구와 다른 연구과정을 거치기는 하였으나 목적 및 가설, 결론 또는 제언의 상당 부분이 선행 교육자료설명서와 같을 경우(인용표시와 관계없이)

※ 카피킬러(Copy Killer) 표절 검사 결과 확인서는 심사에 반영하지 않음.

〈카피킬러 홈페이지(www.copykiller.com) '자주 묻는 질문' 안내〉

(질문) 검사결과 | 몇 %이상이면 표절인가요?

(답변) 검사결과에서 제시되는 표절률은 상대적인 점수로서 학교/기관이나 평가자마다 표절 여부를 판단하는 기준이 다릅니다. 또한 그 기준이 외부에 공개되어 있지 않기 때문에 '몇 %면 안전하고, 몇 %이상이면 표절입니다'라고 답하기 어렵습니다. 정확한 표절률 기준은 문서를 제출할 학교/기관이나 평가자에게 문의해야 합니다.

10 교육자료 작품 설치 및 심사 시 유의사항

1. 출품된 교육자료 설치 위치는 한국교총이 지정함.
2. 출품자료 규격은 개인(팀)별 전시면적 가로 2m, 세로 1m, 높이 1.5m 이내로 제작하도록 함[상세내용 : 붙임2 참조].
 - 한국교총은 규격 외 공간을 제공할 의무는 없으나, 원활한 대회 운영을 위해 '규격 외 작품 설명 및 사유서'를 제출한 작품에 한해 규격 외 작품의 불가피성을 평가한 후 반영할 수 있음.('규격 외 작품 설명 및 사유서'의 최대 허용 규격 : 가로 4.5m, 세로 3m).(기자재, 배너 등 모든 물품 포함 공간임)
 - '규격 외 작품 설명 및 사유서' 제출 작품으로 심사 장소의 전시 공간 여력 상 규격 외 작품 전시 면적을 한국교총에서 제공할 수 없는 경우 출품자는 규격 내에 전시할 수 있는 사진 등의 기타 보조 설명자료를 비치하여야 함.
3. 전시장 전압은 220V이므로 전압이 다른 경우에는 출품자가 강압기 등을 별도 준비하여야 함.
4. 작품과 관련한 모든 기자재는 출품자가 직접 준비해야 함(전선, 연결코드, 컴퓨터, 인터넷 무선랜, 노트북 잠금장치 등).
5. 전시대 전면에 '게시 용지'(차트 게시) 이외의 자료는 부착하지 않도록 함.
6. 출품된 자료는 심사 및 전시에 반드시 응해야 하며, 이에 응하지 않을 경우에는 입상등급을 취소함.
 - 심사 무단 불참 시 시·도대회 입상등급도 취소됨(시·도대회 입상등급 취소는 한국교총에서 시·도대회 주 관처에 별도 의뢰).
7. 출품자료는 반입 후에 임의로 반출할 수 없으며, 반드시 실물 심사(최고상 심사) 종료 후 정해진 반출 허가 시간에 반출해야 함. 이를 준수하지 않을 경우 입상 등급이 취소될 수 있음.
8. 출품자료 중 분실 우려가 있는 고가의 귀중품은 한국교총과 협의하여 전시기간 동안 반출할 수 있으나, 반출 시에는 관람자가 그 내용을 알 수 있도록 모조품 또는 사본을 반드시 비치하여야 함.
9. 유선인터넷을 지원할 예정이나 전시 장소의 변경이나 유선인터넷 연결의 문제 발생을 대비하여 인터넷을 활용하는 자료는 출품자 자신의 컴퓨터에서 구현될 수 있도록 사용 환경을 구축하여야 함.

(양식 5 : 전국교육자료전)

제58회 전국교육자료전 출품신청서

1. 인적사항 및 출품현황

성명		성별	남□여□	생년월일	※생년월일 숫자 6자리 기재	NEIS개인번호	
팀명	공동연구자만 작성(이름을 나열한 팀명은 제외함, 한글로만 표기) 팀명은 대통령상, 국무총리상 수상시에만 상장에 사용될 명칭임.						
소속	근무처	※반드시 학교(기관)장 직인상의 학교명 기재			직위		
	주소				연락처 (전화번호)	근무처() - 핸드폰() - e-mail :	
분야명					적용교과 및 단원(교재)		
연구기간	※ 최종 교육자료설명서의 연구기간과 반드시 일치하도록 기재(0000.00.00~0000.00.00)						
연구주제	※ 최종 교육자료설명서의 주제명과 반드시 일치하도록 기재						
제작비			제작기간				
			자료크기(Cm)		가로:	세로:	높이:
자료목록	※ 출품자료를 구성하고 있는 자료목록을 기재 (주자료, 보조자료로 구분하여 구체적으로 명기)						

※ 모든 항목은 필수 기재임

2. 교직 및 연구경력

최초임용일	년	월	교직경력	년	월
연구경력	가. 연구학교 근무경력 : 나. 전국규모 각종 대회 입상경력 : 다. 대학원 경력 : 라. 기타 연구경력 : ※ 연구(입상)내용 및 기관명 기재				

본인은 제58회 전국교육자료전 출품을 위해 위와 같이 출품신청서를 제출합니다.

2027년 월 일

연구자 (인)

3. 학교(기관)장 추천

위 사람은 본교(기관) 교원(교원전문직원)으로 상기 부문에 대하여 본인이 직접 연구하고 실천하였기에 연구과정 및 결과를 확인하고 제58회 전국교육자료전 출품을 추천합니다.

2027년 월 일

학교(기관)장 (직인)

※ 파견교사의 경우, 학교(기관)장 직인은 원적교로 제출해야 함

한국교원단체총연합회장 귀하

개인정보 수집 및 이용 동의

1. 일반 개인정보

한국교원단체총연합회는 전국교육자료전 관리 및 운영, 입상기록 확인 서비스 제공을 위하여 아래와 같이 개인정보의 수집·이용에 관한 사항을 「개인정보 보호법」에 따라 고지하오니 동의하여 주시기 바랍니다.

〈수집·이용 목적〉 출품자 DB 등록, 입상기록 확인 및 서비스 제공, 연구대회 운영 및 교수-학습 자료 일반화 관련 업무

〈수집 항목〉

- 필수항목 : 성명, 성별, 소속(근무처), 직위, 생년월일, NEIS개인번호, 전화번호(소속학교/핸드폰), 이메일
- 선택항목 : 최초 임용일, 연구경력
(연구학교 근무경력/전국규모 각종 대회 입상경력/대학원 경력/기타 연구경력)

〈보유·이용기간〉 입상자 및 승진후보자명부작성권자의 입상실적 확인요구에 대비하여 관련 법령(교육공무원승진규정)에 따라 20년간 보유합니다.

〈동의거부 권리 및 불이익 고지〉 출품 신청자께서는 본 개인정보 수집·이용에 대한 동의를 거부하실 수 있으며 다만 이 경우에는 전국교육자료전 출품이 거부될 수 있습니다.

개인정보 수집·이용에 동의합니다(V 표시). 예 아니오

2. 제3자 제공 동의

한국교원단체총연합회는 연구대회 관리 및 운영과 관련한 법령에 따라 제3자(교육부/시·도교육청)에게 다음과 같이 개인정보를 제공하고 있습니다.

제공받는 자	제공받는 자의 이용 목적	제공하는 개인정보 항목	제공받는 자의 개인정보 보유 및 이용기간
교육부	입상자 전원의 연구대회 입상기록 확인	소속(근무처)/직위/성명/성별/생년월일/NEIS개인번호	관련 법령(교육공무원승진규정)에 따라 20년간 보유 및 이용
시·도교육청	해당 시·도 입상자의 연구대회 입상기록 확인	소속(근무처)/직위/성명/생년월일 /NEIS개인번호	관련 법령(교육공무원승진규정)에 따라 20년간 보유 및 이용

제3자 제공에 동의합니다(V 표시). 예 아니오

(양식 6 : 전국교육자료전)

제58회 전국교육자료전 출품서약서

본인은 2027년도 제58회 전국교육자료전에 참가함에 있어서 다음 사항을 성실하게 준수할 것을 서약합니다.

1. 출품작품이 입상작으로 선정될 경우 입상작에 대한 지적소유권과 관련하여 본인은 연구대회 네트워크 공개 및 한국교원단체총연합회의 현장교육발전을 위한 간행물, 정보·통신매체에 일부 또는 전부를 공개함에 동의합니다.
2. 출품작품이 특허신청 중이거나 특허신청이 완료된 상태이더라도 이는 작품의 무단사용이나 계약되지 않은 업자에 의한 상품화를 방지하기 위함이며, 본인은 연구대회 네트워크 공개 및 한국교원단체총연합회의 현장교육발전을 위한 간행물, 정보·통신매체에 일부 또는 전부를 공개함에 동의합니다.
3. 본 작품은 기존의 작품을 표절하거나 대리연구에 의한 작품이 아니며, 본인 또는 타인의 선행연구물(학위취득실적 포함)과 동일·유사하지 않으며, 현재까지 다른 연구대회에 입상하지 않았음을 확인합니다.
4. 본 작품이 전국교육자료전 입상일 현재 타 연구대회에서 입상한 사실이 밝혀질 경우, 표절·모작 판정과 입상취소 등의 불이익한 조치에 대해 이의를 제기하지 않겠습니다.
5. 출품요강의 「불공정행위에 대한 유의사항」을 확인했으며, 교육자료 심사과정 또는 심사 후에도 표절·모작·대리작·본인 작품 재제출 등의 사례가 적발될 경우에는 이에 따른 징계 등 제반 불이익을 감수하겠습니다.
6. 『연구대회관리에 관한 훈령』 및 기타 대회 운영에 따른 제반 사항을 준수하겠습니다.

2027년 월 일

소 속 : 학교

직 위(급) :

성 명 : (인)

한국교원단체총연합회장 귀하

(양식 7 : 전국교육자료전)

제58회 전국교육자료전



()분야 교육자료설명서

자 료 명

- 길 때는 2줄로 병기 -

작품 사진

출 품 자	소속	직위	성명

(양식 8 : 전국교육자료전)

교육자료 요약서

[제 목]

출품분야
고유번호

소속·직위, 성명

교육자료 전면 사진

1. 제작목적
2. 적용대상 및 연구기간
3. 자료의 구성내용

구분	주자료	보조자료
자료명		
수량		

4. 자료의 사용방법 및 교육적 효과

자료의 사용방법	교육적 효과

(양식 9 : 전국교육자료전)

게시용지 작성요령

제58회 전국교육자료전

출품분야
고유번호

자료명 :

1. 제작동기 (또는 목적)
2. 대상학년 및 교과
 - 가. 대상학년 : 예) 초등학교 5, 6학년
 - 나. 적용교과 : 예) 과학과
 - 다. 활용단원 : 예) 6-2-2-계절의 변화
3. 자료의 구성내용

구분	주자료	보조자료
자료명	예) 고도 측정 조작자료	예) 워크북
수량	예) 2개	예) 1매

4. 자료의 사용방법 및 교육적 효과

자료의 사용방법	교육적 효과

필요한 경우 사용 장면의 그림 또는 사진을 넣어도 무방함

한국교원단체총연합회

<붙임 2>

전시대 규격

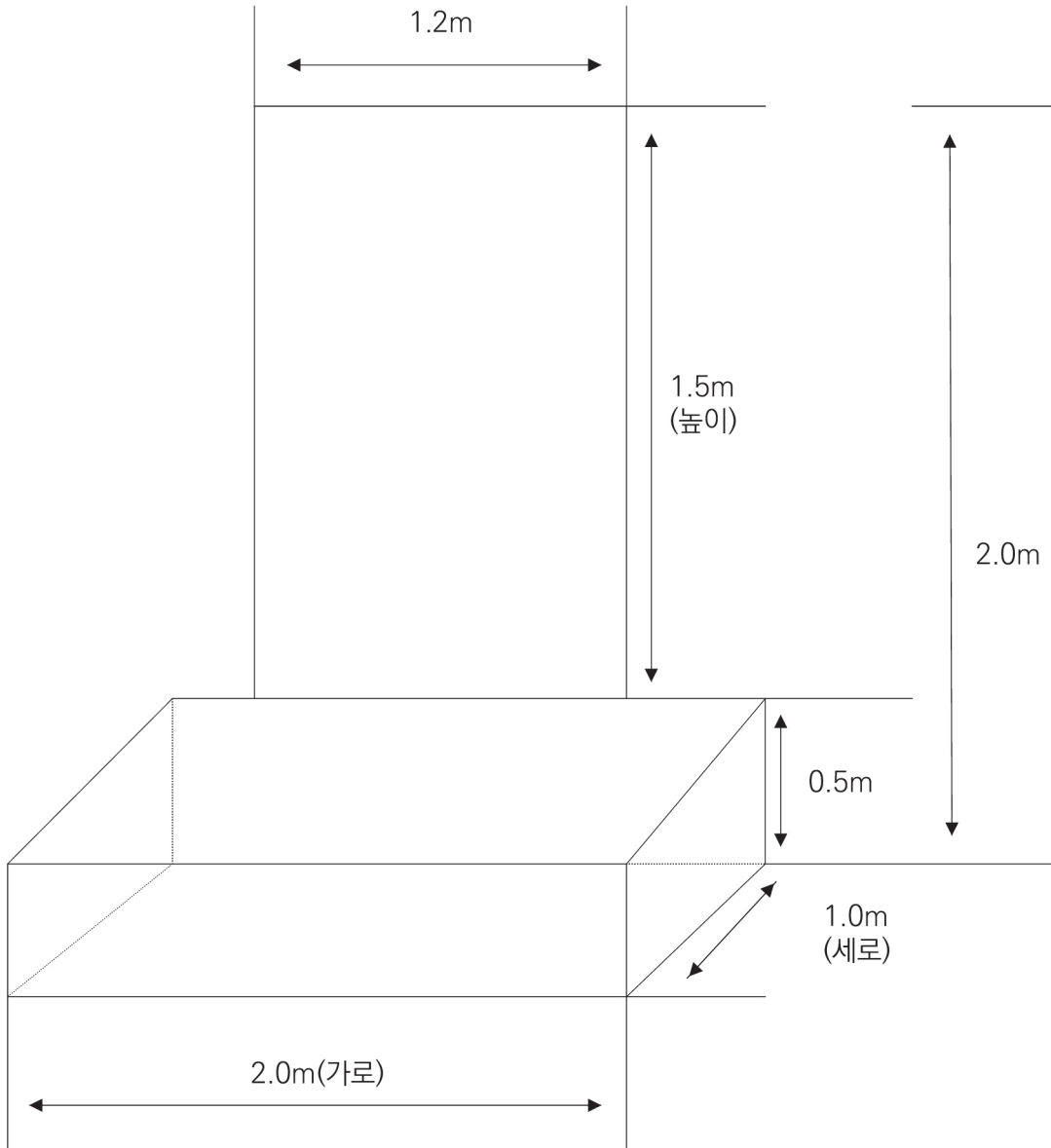

2027년도 제64회 전국초등교육연구대회

01 출품방법 및 일정

전국초등교육연구대회는 시·도대회를 거치지 않는 전국규모단위의 대회이므로 관심 있는 초등교원(교장, 교감, 수석교사, 교육전문직원 포함)의 경우 한국교총의 대회 일정에 맞게 최종 연구보고서를 출품하면 됨.

① 연구보고서 접수 : 2027. 8월 중	② 예비심사 : 2027. 8월 중
③ 본심사 : 2027. 9월 중	④ 심사결과 발표 : 2027. 10월 초(예정)

※ 상기 계획과 일정은 사정에 따라 변동될 수 있으며 구체적인 사항은 추후 한국교총 홈페이지에 공지함.

02 출품 부문

연구 부문	연구 내용
1. 학교·학급경영 아이디어 연구	<ul style="list-style-type: none"> 창의적인 학교경영 또는 학급경영 목표 달성을 위한 아이디어를 제시하고 실천사례를 연구 <ul style="list-style-type: none"> 학교경영 : ㉠ 창의적인 학교교육과정 운영의 계획과 실천, 명품교육을 위한 우리학교 특색사업, 전교생 생활지도를 통한 착한 인재육성, 학교내 교원연수를 통한 수업개선실천 사례, 보직과 교과전담 교사 배치를 통한 우리학교 교육력 제고 사례 등 학급경영 : ㉡ 마음의 문을 여는 교실대화방, 함께 어우러지는 월별 학급경영 프로그램 제안 등 방과후학교 운영 및 돌봄교실 : ㉢ 방과후학교 운영프로그램, 온종일 돌봄교실, 원어민 영어, 놀이한자, 과학실험, 컴퓨터자격증, 로봇과학 등
2. 교수-학습 지도안 개발연구	<ul style="list-style-type: none"> 각 교과와 창의적인 교수- 학습 지도안의 개발연구 : ㉣ 교과별 일반화가 가능한 창의적인 수업안 등 포함
3. 평가자료 개발연구	<ul style="list-style-type: none"> 교육과정의 효율적 운영을 위한 과정평가 중심의 평가자료 개발연구(㉤ 현장에서 수시로 개발 적용한 교과별 과정평가 자료, 관찰평가, 서술형평가 등) 또는 교과별 일반화 가능한 수준별 교수·학습 관련 학습지 자료
4. 인성교육 및 창의적체험활동 자료 개발연구	<ul style="list-style-type: none"> 올바른 인성과 도덕적 판단력을 구비한 창의적 인재를 육성하기 위해 개발한 활동자료 <ul style="list-style-type: none"> 인성교육 : ㉥ 바르고 정직한 인재육성, 공동의 목표와 나의 역할 찾기, 율음과 그림을 알아보는 토론수업 프로그램 및 인성교육중심수업 교수-학습과정안 개발·연구 창의적체험활동 : ㉦ 학교의 독특한 교육적 필요, 학생의 요구 등에 따른 범교과 학습과 자기주도적 학습자료로, 2022 개정 교육과정에 따른 「창의적체험활동」을 하기 위해 개발한 활동자료

※ 출품편수에 따라 부문별 통합심사가 가능함.

03 심사 절차

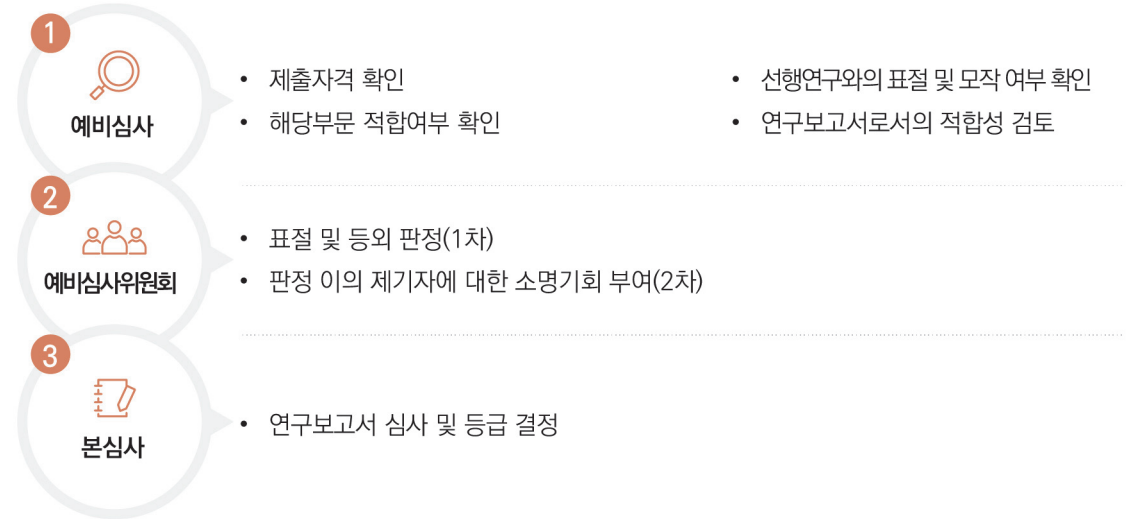

04 심사 기준 및 배점

부문	심사 기준	배점	총점
학교·학급경영 아이디어 연구	① 학교·학급경영목표 달성을 위한 주제·계획 수립 ② 학교·학급경영 방법의 적절성 ③ 학교·학급경영을 위한 창의적 실천(참신성) ④ 현장 실천 활용도(현장 적용성)	30 20 30 20	100
교수-학습지도안 개발연구	① 교육과정의 심화도 ② 교수·학습에의 활용 등 실제적 기여 ③ 창의적 개발성(참신성) ④ 자료개발 방법의 적절성	30 30 20 20	100
평가자료 개발연구	① 교수·학습에의 활용도(현장 적용성) ② 평가자료 내용의 심화도 및 창의성 ③ 평가기준의 타당성(수준별, 수행평가 등) ④ 자기주도 학습능력에의 기여도	30 30 20 20	100
인성교육 및 창의적체험활동 자료 개발연구	① 주제 선정의 적절성 ② 활동시간의 현장활용도(실제적 기여도) ③ 연구내용의 참신성 ④ 개발 자료의 적용성(적용 학년의 범위)	30 30 20 20	100

05 불공정행위에 대한 유의사항

『연구대회관리에 관한 훈령』(교육부훈령 제516호, 2025. 3. 18., 일부개정) 제21조(불공정행위의 관리 및 보고) 및 제22조(불공정행위의 제재)에 따라 연구대회 출품 과정에서 자유롭고 공정한 경쟁을 저해하는 불공정 행위시 입상 취소, 징계 등의 제반 불이익을 당할 수 있음.

※ 연구대회 네트워크 홈페이지에 모든 연구대회 입상자의 성명, 소속, 연구제목이 공시되고, 해당 입상작이 탑재되어 자유롭게 검색과 열람이 가능함. ⇨ 불공정행위에 대한 제보가 언제든지 가능하므로 연구대회 출품 시 각별히 유의해야 함.

1. 불공정행위의 유형

- ▶ 표절과 모작[6. 표절 및 모작 판단기준(예시) 참조], 대리 연구물 제출 행위 또는 그 위탁
- ▶ 저작권 침해 등
 - 이미 발표된 내용(본인 연구물도 포함)에 대해 출처를 밝히지 않고 인용한 경우
 - 관련 선행연구나 이전 연구대회 기제출한 연구물(본인 연구물도 포함)의 절차, 특수 모형 등을 그대로 적용하고 출처를 밝히지 않은 경우 및 출처를 밝혔더라도 그대로 적용한 경우
 - 관련 선행연구의 대부분을 그대로 인용하는 경우(출처를 밝힌 경우에도 인용범위가 광범위한 경우에는 저작권 침해로 판정)
 - 대회 주관기관에서 정하는 제 규정을 준수하지 않은 경우
- ▶ 부정한 방법에 의한 연구대회 출품 자료 취득 및 제공 행위
- ▶ 고의적으로 출품 구비서류 등을 허위로 작성하여 제출하는 행위
- ▶ 출품자나 관련 교원, 직무종사자의 의무위반 행위
- ▶ 그 밖에 연구대회 질서를 교란시키거나 공정성을 저해하고 운영의 효율성을 상실케 할 위험이 있다고 판정한 행위

2. 불공정행위에 대한 제재 및 조치

- ▶ 연구대회에서 불공정한 행위로 입상한 자에 대해서는 다음과 같이 제재 및 조치됨.
 - 입상 취소
 - 입상 취소일로부터 3개 학년도 모든 연구대회 출품 자격의 제한
 - 연구대회 인정권자(전국초등교육연구대회 : 교육부장관)에게 입상취소자 서면 통보, 인정권자는 행위의 경중에 따라 불공정 행위 관련자에 대해 징계요구 등 인사조치를 할 수 있음.

06 표절 및 모작 판단기준(예시)

1. 각종 선행 연구물의 대부분 또는 상당 부분을 그대로 옮기거나, 문장을 일부 변형하여 쓴 경우(인용 표시에 관계없이)
2. 선행연구와 다른 연구과정을 거치기는 하였으나 목적 및 가설, 결론 또는 제언의 대부분 혹은 상당 부분이 선행연구와 같은 경우(인용표시와 관계없이)
3. 선행 연구보고서의 절차 또는 모형을 그대로 혹은 일부분을 바꾸어 적용하고도 그 출처를 밝히지 않은 경우 및 출처를 밝혔더라도 그대로 적용한 경우
4. 각주를 달았으나 선행연구의 각주와 비교해 볼 때 동일자료(단행본, 논문, 기타 자료)의 동일한 문장이 여러 곳에서 발견된 경우
5. 이미 발표된 이론 또는 문장, 도표, 삽화, 통계 등을 각주 표시 없이 활용한 경우
6. 선행연구의 특수한 모형(또는 도표, 삽화, 통계) 등을 문장으로 바꾸거나 도표로 정리해 놓고 그 출처를 밝히지 않은 경우
7. 연구자(본인) 또는 타인이 이미 발표하여 사회에 알려지거나(석·박사 학위 논문 등) 입상한 논문을 부분 변용·기술한 경우
8. 선행연구와 외형적인 구조·구성은 다르지만 동일한 틀을 사용하거나, 전체적인 흐름에서 상당 부분 유사한 점이 여러 곳에서 발견되는 경우
9. 연구학교 및 시범학교 운영연구, 시·도교육청의 정책적 연구결과를 개인연구로 변형하여 제출한 경우
10. 기입상한 본인의 작품(입상등급에 관계없이)과 동일한 틀을 사용하거나, 내용을 현격히 심화·발전시키지 않고 재제출한 경우

※ 카피킬러(Copy Killer) 표절 검사 결과 확인서는 심사에 반영하지 않음.

〈카피킬러 홈페이지(www.copykiller.com) ‘자주 묻는 질문’ 안내〉

(질문) 검사결과 | 몇 %이상이면 표절인가요?

(답변) 검사결과에서 제시되는 표절률은 상대적인 점수로서 학교/기관이나 평가자마다 표절 여부를 판단하는 기준이 다릅니다. 또한 그 기준이 외부에 공개되어 있지 않기 때문에 ‘몇 %면 안전하고, 몇 %이상이면 표절입니다’라고 답하기 어렵습니다. 정확한 표절률 기준은 문서를 제출할 학교/기관이나 평가자에게 문의해야 합니다.

07 표절 및 등외작 처리

1. 기입상한 본인의 작품(입상등급에 관계없이)을 현격히 심화·변형·발전시키지 않고 재제출하였을 경우에는 정도에 따라 등의 및 표절 처리함.
2. 표절 및 등의 판정을 받은 작품은 등급을 부여치 않음.
3. 등급 부여 후에도 표절로 발견된 작품은 등급을 취소하고, 이 사항을 교육부 및 시·도교육청에 통보함.
4. 표절로 판정된 연구자는 표절판정일(등급 부여자의 경우 입상취소일)로부터 3개 학년도 모든 연구대회의 참여를 제한함.

08 시상 내용

1. 입상 편수 : 출품작의 20%
2. 시상내역

등 급	구 분	시 상 내 용
1등급	본회시상	푸른기장증
	정부시상	교육부장관상
2등급	본회시상	한국교총회장상
3등급	본회시상	한국교총회장상

※ 1 : 2 : 3등급이 1 : 2 : 3의 입상비율을 유지(*대회 인정권자의 승인과정에서 다소 변경될 수 있음.)

09 주요 행정사항

1. 참가비 납부 안내(교총 비회원일 경우에만 납부)

- ▶ 참가비 금액 : 90,000원 / 연구보고서 1편당
- ▶ 참가비 납부방법 : 본회 계좌(농협 368-17-000795, 예금주 : 한국교총)로 입금함.
- ▶ 참가비 납부 관련 유의사항 : 납부한 참가비는 출품 포기, 표절, 등의로 인한 등급 미부여 등의 어떠한 사유에 대해서도 환불하지 아니함.

2. 연구보고서 작성시 유의사항

▶ 부문별 공통 사항

- 연구대상 기간은 2026학년도 1학기, 2학기 또는 1~2학기 및 2027학년도 1학기를 선택할 수 있음.
- 연구보고서는 반드시 ‘한글파일’의 ‘A4’ 규격으로 작성하고, 용지로 출력된 원본 1부를 양면 컬러 인쇄, 좌철·제본하여 제출함(스프링철 금지). 또한 출력물과 동일한 내용의 파일을 USB 등 저장 장치에 담아 함께 제출할 것.
- 연구보고서 분량은 50쪽 이내일 것(별도의 부록은 불허함).
 - 연구보고서 분량이 50쪽을 초과하는 경우 3%(3점/100점) 감점함.
 - 결·속표지, 요약서, 목차는 분량에서 제외 / 그 외 일체 자료(참고문헌 등)는 분량에 포함.
 - 편집용지 : 상·하·우 여백 20, 좌 여백 25
 - 연구보고서 본문 글자 : 들여쓰기 10, 휴면명조 11포인트, 줄간격 140%

<유의>

단, ‘학교·학급경영 아이디어 연구’ 부문의 경우 주제별 지도, 운영과정에 관한 구체적인 결과 실적물이 있으면 원본 뒤에 합본하여 부록으로 첨부 가능하며, 부록 분량은 30쪽 이내일 것).

- 부록 분량도 30쪽 초과 시 ‘3%(3점/100점) 감점’ 별도 부과

- 연구보고서에 포함되는 학생·학부모, 동료교원 등의 사진(영상)에 대한 초상권 이용 동의와 사용 범위(연구대회 네트워크 등) 등에 대해서 연구자가 사전에 반드시 확인해야 함.
 - ※ 초상권 침해에 대한 법적 책임은 연구자 본인에게 있음.

▶ 부문별 사항

- 학교·학급경영 아이디어 연구 부문
 - 창의적인 학교경영 또는 학급경영 목표 달성을 위한 참신한 주제의 아이디어를 한 가지 이상 선정하여 주제별로 다양한 실천 계획을 수립하고, 지도·적용한 학교경영 또는 학급경영 연구 결과를 작성, 제출할 것.
 - 상기 연구 부문의 주제가 ‘학교경영’에 관한 것이면 관리직(교장, 교감)의 연구·출품이 가능함. 또한, ‘방과후학교 운영’, ‘돌봄교실’에 관한 것은 관리직 및 교사 모두 연구·출품이 가능함.
 - ※ ‘학교경영’ 주제 중에서 교사의 수업·연구 지원 및 장학컨설팅 관련한 연구 등은 수석교사의 출품이 가능함.
- 교수-학습 지도안 개발연구 부문
 - 한 학년, 한 교과를 선택하여 교수·학습 지도안(예 5학년 1학기 수학과)을 창의성 있게 작성할 것
 - 수업연구안(세안)을 5차시분 이상이 되도록 작성할 것

- 평가자료 개발연구 부문
 - 한 학년, 한 교과를 선택하여 평가자료(학습지, 수행평가 등)를 개발·작성할 것
 - 주당 수업 시간 수를 고려하여 작성 분량은 12차시 이상이 되도록 할 것
 - 매 차시당 다양한 평가자료를 자유롭게 작성할 수 있음.
 - ㉠ 기본·보충·심화학습지 등 수준별 학습지 및 창의력 학습지
 - ㉡ ‘수행평가 내용 및 기준안(평가척도)’ 1매, ‘수행평가지(수행평가 문제)’ 1매를 기본 형태로 하는 수행평가자료
 - ㉢ 그 외의 연구자가 개발한 다양한 방법의 평가자료
- 인성교육 및 창의적체험활동자료 개발연구 부문
 - 「인성교육」 또는 「창의적체험활동」 운영을 위한 각종 지도자료를 다양하게 개발하되, 이론보다는 실천 중심 자료로 작성할 것
 - 현장 활용도가 높은 수업자료를 개발할 것
 - 자료 작성 시 학년 구분은 각 학년별(1~6학년) 또는 저(1, 2학년)·중(3, 4학년)·고(5, 6학년)학년 등으로 구분·작성할 것

3. 제출 구비서류

- ① 출품신청서 1부 - <붙임>
 - 파견교사의 경우, 학교(기관)장 추천 직인은 원적교로 제출해야 함.
- ② 제본된 연구보고서 1부
- ③ 연구보고서 hwp 파일 또는 PDF 파일 1점(USB 등 저장장치에 담아 제출)
 - 파일명 : 성명_생년월일(숫자 6자리)_소속학교_연구주제명[00부문]
- ④ 비회원 ‘참가비(90,000원) 납부 영수(입금)증’(한국교총 회원이 아닌 경우)

10 기타

1. 1인 1개 부문만 출품 가능함(공동연구 불가).
2. 교장, 교감, 수석교사 및 장학사, 교육연구사는 직무와 관련된 연구이어야 함.
 - ▶ 학교·학급경영 아이디어 연구부문의 “학교경영”에 관한 연구는 교장, 교감이 출품가능하며, “학교경영” 중에서 교사의 수업·연구 지원 및 장학컨설팅 관련한 연구 등은 수석교사의 출품이 가능

함. 또한, “학급경영”에 관한 연구는 학급을 운영하는 담임교사만이 출품할 수 있음.

- ▶ 학교·학급경영 아이디어 연구부문 외의 3개 부문은 교사, 교감, 수석교사, 장학사, 교육연구사 모두 출품할 수 있음.
 - ▶ 장학사 또는 교육연구사가 출품할 경우, ‘출품신청서’에 소속 광역교육청, 지역교육지원청, 연구원, 교육원 등의 기관장 확인 및 직인을 받아 출품할 수 있음.
3. 연구보고서 본문(속표지 및 내지)에는 소속 및 직위, 성명 등 인적사항을 기재하지 않도록 함(겉표지에는 기재).
- 연구보고서 본문에 학생 및 동료교원 등의 개인정보(성명, 이메일 주소 등) 노출 주의
4. 연구대회 출품 중 소속 및 직위의 변동이 있을 경우에는, 반드시 사실을 확인할 수 있는 증빙서류를 첨부하여야 함.
5. 제출서류 미비 시 연구보고서 접수를 취소할 수 있으며, 한국교총이 요구하는 각종 의무사항을 준수하지 않을 경우 입장에서 제외시킬 수 있음.
6. 제출된 연구보고서는 반환하지 않음.
7. 전국초등교육연구대회 세부계획은 한국교총 홈페이지(www.kfta.or.kr)에 공고할 예정임.

제64회 전국초등교육연구대회 출품신청서

1. 인적사항 및 출품현황

성명		성별	남□여□	생년월일	※생년월일 숫자 6자리 기재	NEIS개인번호	
소속	근무처	※반드시 학교(기관)장 직인상의 학교명 기재			직위		
	주소				연락처 (전화번호)	근무처() - 핸드폰() - e-mail :	
연구부문					연구실행 학교·학년·반		
연구기간			2026학년도 1학기 <input type="checkbox"/>	2026학년도 2학기 <input type="checkbox"/>			
			2026학년도 1~2학기 <input type="checkbox"/>	2027학년도 1학기 <input type="checkbox"/>			
	※ 연구기간 반드시 체크						
연구주제	※ 최종 연구보고서의 주제명과 반드시 일치하도록 기재						

※ 모든 항목은 필수 기재임

2. 서약

- 가. 연구대회 심사 결과가 표절·모작·대리작·본인연구물 재제출 등의 불공정 행위가 적발될 경우 금후 3개 학년도 모든 연구대회 참여 기회를 상실함은 물론, 이로 인한 신분상의 불이익도 감수하겠습니다.
- 나. 본인의 연구가 한국교원단체총연합회의 초등교육 발전을 위한 연구결과 일반화 사업의 일환으로 간행물 및 정보·통신 매체에 일부 또는 전부를 공개함에 동의합니다.
- 다. 기타 대회 운영에 따른 제반 사항을 준수하겠습니다.

2027년 월 일

연구자 (인)

3. 학교(기관)장 추천

위 사람은 본교(기관) 교원(교원전문직원)으로 상기 부문에 대하여 본인이 직접 연구하고 실천하였기에 연구 과정 및 결과를 확인하고 제64회 전국초등교육연구대회 출품작품으로 추천합니다.

2027년 월 일

학교(기관)장 (직인)

※ 파견교사의 경우, 학교(기관)장 직인은 원적교로 제출해야 함

한국교원단체총연합회장 귀하

개인정보 수집 및 이용 동의

1. 일반 개인정보

한국교원단체총연합회는 전국초등교육연구대회 관리 및 운영, 입상기록 확인 서비스 제공을 위하여 아래와 같이 개인정보의 수집·이용에 관한 사항을 「개인정보 보호법」에 따라 고지하오니 동의하여 주시기 바랍니다.

〈수집·이용 목적〉 출품자 DB 등록, 입상기록 확인 및 서비스 제공, 연구대회 운영 및 교수-학습 자료 일반화 관련 업무

〈수집 항목〉

- 필수항목 : 성명, 성별, 소속(근무처), 직위, 생년월일, NEIS개인번호, 전화번호(소속학교/핸드폰), 이메일

〈보유·이용기간〉 입상자 및 승진후보자명부작성권자의 입상실적 확인요구에 대비하여 관련 법령(교육공무원승진규정)에 따라 20년간 보유합니다.

〈동의거부 권리 및 불이익 고지〉 출품 신청자께서는 본 개인정보 수집·이용에 대한 동의를 거부하실 수 있으며 다만 이 경우에는 전국초등교육연구대회 출품이 거부될 수 있습니다.

개인정보 수집·이용에 동의합니다(√ 표시). 예 아니오

2. 제3자 제공 동의

한국교원단체총연합회는 연구대회 관리 및 운영과 관련한 법령에 따라 제3자(교육부/시·도교육청)에게 다음과 같이 개인정보를 제공하고 있습니다.

제공받는 자	제공받는 자의 이용 목적	제공하는 개인정보 항목	제공받는 자의 개인정보 보유 및 이용기간
교육부	입상자 전원의 연구대회 입상기록 확인	소속(근무처)/직위/성명/성별/생년월일/NEIS개인번호	관련 법령(교육공무원승진규정)에 따라 20년간 보유 및 이용
시·도교육청	해당 시·도 입상자의 연구대회 입상기록 확인	소속(근무처)/직위/성명/생년월일/NEIS개인번호	관련 법령(교육공무원승진규정)에 따라 20년간 보유 및 이용

제3자 제공에 동의합니다(√ 표시). 예 아니오

2027-2028년도 현장교육연구운동 대주제 해설

“
**교사가 행복한 학교,
함께 성장하는 교육공동체**
”

하 요 상(공주교육대학교 교수)

I. 시작하며

‘교육의 질은 교사의 질을 넘지 못한다’라는 말이 있다. 이는 학교 교육에서 교사는 교육의 질을 좌우하는 중요한 변인이라는 것을 의미한다. 이러한 중요성으로 볼 때 교사의 심리적 안정이나 높은 삶의 만족도가 교육에 긍정적 영향을 미치리라는 것은 의심할 여지가 없다. 그러나 최근 많은 교사들은 다양한 심리적·정서적 스트레스와 신체적 질병으로 고통 받고 있다. 2009년에 실시된 한 조사에서 교사의 90% 이상이 스트레스를 받고 있다고 응답했으며, 그 중 약 80%는 그 스트레스가 업무에도 지장을 준다고 응답하였다. 또한 응답자의 70% 이상이 스트레스로 인한 신체적 증상까지 겪고 있는 것으로 나타났다(윤영훈, 2009).

2023년 스승의 날을 맞이해 전국 교원 6,751명을 대상으로 실시한 설문조사(한국교원단체총연합회, 2023)에 따르면 현재 교직 생활에 만족하고 있다는 비율은 23.6%밖에 되지 않았으며, 다시 태어나도 교직을 선택하겠다고 응답한 비율은 20%에 그쳤다. 특히, 2023년 7월 서이초 사건 이후 그동안 묻혀왔던 교권 침해 사례들이 소개되면서 교직 생활에 대한 어려움은 계속해서 드러나고 있다(류성장, 이재덕, 2024). 이러한 학교의 현실은 교사의 직무만족도에 영향을 미치는데 직무 스트레스가 높을수록 직무 만족도는 낮아지게 된다. 장기적으로 축적된 초등교사의 직무스트레스는 학생들에게 불친절하거나 때론 적대감으로 나타나기도 한다(방명숙, 2021).

OECD의 2018년 교직환경조사 보고서(TALIS: Teaching and Learning International Survey)에 따르면, 48개국 중 우리나라 교사들의 교직수행 스트레스가 평균보다 높았으며, 신체 및 정신 건강도 상대적으로 낮은 것으로 나타났다. 특히 초등교사의 16%는 교직을 수행하는 과정에서 심각한 직무스트레스를 경험했던 것으로 나타났다(김혜진 등, 2020). 오늘날 교사들은 업무량 증가와 시간적 압박, 상사나 동료와의 관계 갈등, 비합리적인 조직 체계 및 운영, 부적절한 보상, 집단 및 관료주의적 직장문화, 학생 생활지도의 어려움 및 학부모 민원 등으로 인하여 심리적 압박감과 정신적 스트레스에

시달리고 있다(이희연, 2018; 이대우, 2006; 전자배, 2012; 한국교육개발원, 2003).

특히 교사의 직무스트레스 중 생활지도와 상담, 학부모 민원으로 인한 스트레스가 매우 높은 것으로 나타났다. 현직교사들을 대상으로 한 조사에서 교사의 직무 중 생활지도와 상담이 매우 중요하다는 응답과 매우 어렵다는 응답이 높게 나타났으며(강영하 외, 2015), 교사의 직무스트레스 요인으로 문제 행동 지도, 학생지도의 어려움, 교권침해 등 생활지도와 관련된 요인이 언급되고 있다(구본용, 김영미, 2014; 김원, 2018; 김정휘, 2004; 김효정, 2017; 허훈, 2001). 또한 학생인권조례로 인해 학생인권이 강조되는 상황 속에서 교사의 인권과 교권보호에 대한 조치는 상대적으로 부족하여 학부모와 학생에 의한 교사 폭행, 잦은 협박성 민원, 불신과 그로 인한 간섭 등 오히려 교권이 추락되는 현상이 나타나고 있어 교사들의 생활지도는 더욱 어려운 상황이 되었다. 말로 하는 훈육과 별점 이외에는 어떠한 통제 장치도 마련되어 있지 않은 현재의 상황은 교사들로 하여금 더욱 더 스트레스를 받게 하는 요인이 된다(하요상, 2016).

이러한 스트레스는 교사들이 최선의 직무를 수행하기 어렵게 만드는 분노, 불만, 의기소침, 짜증, 우울, 불안, 긴장 등의 부적응적 상태를 높이는 원인이 되며 이러한 상태가 지속될 경우 교사는 심리적 소진(Burnout)에 빠지게 된다. 교사가 이러한 상태에 놓이게 되면 교육의 질은 담보할 수 없다. 따라서 교육의 질 향상, 교육공동체의 성장을 위해서 교사의 행복은 매우 우선적으로 해결되어야 할 교육적 과제이다. 이에 한국교원단체총연합회(이하 한국교총)에서는 2027~2028 현장교육연구의 대주제를 ‘교사가 행복한 학교, 함께 성장하는 교육공동체’로 설정하고 다양한 현장의 연구들을 통해 이러한 교육적 과제를 해결하는데 한걸음 더 다가가고자 한다.

II. 선행연구

‘교사가 행복한 학교, 함께 성장하는 교육공동체’라는 대주제와 관련하여 현재 연구되고 있는 다양한 연구들을 살펴봄으로써 현장교육연구가 다채롭고 깊이 있게 이루어지길 기대한다. 이를 위해 관련 연구를 교사행복 관련 연구와 교육공동체 관련 연구로 나누어 살펴보았다.

1. 교사행복 관련 선행연구

교사가 행복한 학교와 관련된 기존 선행연구를 검색하기 위해 다음과 같은 단어로 학술연구정보서비스(RISS)에 검색한 결과 <표 1>과 같은 결과가 나왔다. 검색어는 ‘교사가 행복한 학교’, ‘교사 행복’이었으며 상황에 따라, ‘초등’, ‘중등’ 같은 단어를 결과 내 재검색하였다. 교사 행복과 관련된 연구는 특정 대상과 관련된 연구가 많았으나, 여기서는 현장교육연구의 특수성을 감안해 유·초·중·고·특수·보·견 교사로 한정해서 살펴보았다.

〈표 1〉 교사행복 관련 연구

순	연도	연구자	제목	비고
1	2007	박인호	특수학교 교사들의 행복한 교육경험에 대한 기대와 인식	
2	2008	방정주	중학교 담임교사의 행복이 학급학생들의 행복과 학교생활적응에 미치는 영향	
3	2012	김지연	초등학교 교사의 행복감과 그 관련요인: 생활경험, 성격, 인구통계학적변인	
4	2013	이수진	중등교사의 행복지수, 성격강점, 직무만족도의 관계	
5	2014	김인희	초등학교 교사가 지각한 행복과 불행의 토착심리연구	
6	2014	류덕엽	초등교사의 의사소통능력, 학교조직문화, 교사효능감 및 주관적 행복감 간의 구조적 관계	
7	2015	심보영	초등학교 교사의 행복과 성격에 대한 연구	
8	2015	장한이	초등교사가 지각한 학생 및 학부모와의 상호작용, 교사효능감, 행복감의 관계	
9	2016	안성재	중등 체육교사가 체육수업을 통해 경험하는 행복감 탐색	
10	2017	이수진	초등교사의 직무스트레스, 향유신념, 행복감 간의 관계	
11	2018	김다영	초임교사에 대한 정서적 멘토링 프로그램이 교사 행복감에 미치는 영향	
12	2018	백명희	초등교사의 성격강점과 행복의 관계: 직무만족의 매개효과	
13	2018	최상미	학교문화에 대한 특수교사의 인식과 행복감과의 관계	
14	2019	안진홍	초등학교 교사의 행복에 영향을 미치는 변인 분석: 교사효능감, 집단효능감, 자아탄력성, 학교조직문화를 중심으로	
15	2019	이은주	유아교사의 교사행복감과 교수효능감 및 직무스트레스가 교사-유아상호작용에 미치는 영향	
16	2020	이근화	중등교사의 교직원·성격강점·행복감의 관계	
17	2020	조미연	초등학교 보건교사의 행복 구조모형: 스트레스-대처-적응 이론 적용	
18	2020	현은경	초등학교 교사의 여가활동과 워라밸 인식이 학교생활만족과 행복에 미치는 영향	
19	2021	최선우	초등교사의 자기돌봄과 행복감의 관계에서 심리적 소진과 사회적 지지의 매개효과	
20	2022	문경희	유아특수교사의 직무스트레스, 심리적 소진 및 회복탄력성과 행복감과의 관계 연구	
21	2022	이선우	유아교사의 인성, 공감능력, 행복감이 교사-유아 상호작용에 미치는 영향	
22	2023	김정실	초·중등교사의 직무만족과 행복에 관한 연구: 토착심리적 접근	
23	2023	진성수	초등교사의 주관적 행복감 관련 변인들 간 구조적 관계 분석	

2. 교육공동체 관련 선행연구

함께 성장하는 교육공동체와 관련된 기존 선행연구를 검색하기 위해 다음과 같은 단어로 학술연구 정보서비스(RISS)에 검색한 결과 〈표 2〉와 같은 결과가 나왔다. 검색어는 ‘교육공동체’, ‘학교공동체’, ‘학교구성원’, ‘학부모 관계’였으며 상황에 따라, ‘행복한 교사’, ‘교사’ 같은 단어를 결과 내 재검색하였다. 교육공동체라는 개념은 광범위한 개념임에도 불구하고 ‘마을공동체’, ‘학습공동체’ 같은 특정 단어를 포함한 연구들이 다수 검색되었기 때문에 ‘함께 성장하는 교육공동체’라는 주제에 어울리도록 하기 위해서는 더 포괄적인 연구들이 필요해서 학교구성원, 학부모관계 등의 다양한 검색어를 시도하였다.

〈표 2〉 교육공동체 관련 연구

순	연도	연구자	제목	비고
1	2005	최연옥	학교구성원 간의 갈등 유형과 원인 분석	
2	2008	김병연	초등교사가 지각한 학교조직구성원의 의사소통 수준이 직무만족에 미치는 영향	
3	2011	김기남	초등학교 교사의 학부모 관계 스트레스에 관한 질적 연구	
4	2012	이정영	초등교사가 지각하는 학교 구성원에 대한 신뢰, 심리적 소진과 직무열의의 관계	
5	2013	이쌍철	학교구성원 간 신뢰에 영향을 주는 요인 분석	
6	2014	한현지	초등학교에서의 교사학습공동체 발달 과정 및 영향 요인에 관한 사례연구	
7	2012	김덕기	특성화고등학교에서의 교사학습공동체 구성 사례 연구	
8	2015	김은교	초등학교 초임교사가 인식하는 학부모 관계의 어려움에 대한 개념도 연구	
9	2015	장지은	대구 인근지역 '학부모 주도형' 교육공동체의 발달: 다부초등학교를 중심으로	
10	2016	우성국	공감 및 자기개방이 교사의 학생, 학부모, 동료교사 관계에 미치는 영향	
11	2017	안수민	초등학교 교사가 인식하는 학부모 협력 관계 형성의 제약요인에 대한 개념도 연구	
12	2018	김태수	교사학습공동체를 통한 교육과정 실행 경험에 대한 내러티브 탐구	
13	2018	윤성희	마을교육공동체 운영 활성화 방안 연구: 경기도교육청 꿈의학교 공간을 중심으로	
14	2019	정윤아	교사들의 마을교육공동체 운영 경험에 대한 질적 사례연구	
15	2019	최지혜	교사 자율성, 전문적 학습공동체 및 교사 협력이 수업 전문성과 수업개선에 미치는 영향	
16	2020	박철웅	지속가능한 학교발전의 관점에서 본 교사 행복의 가치	
17	2020	이진우	광역자치단체별 마을교육공동체 조례 비교 분석 연구: 구축원리를 중심으로	
18	2020	홍지오	자유학기제 운영과정에 나타난 교육공동체 형성과정 및 영향요인에 관한 연구: 학교·지역사회·가정의 연계와 의미	
19	2021	안거부	유치원 교사의 공감능력과 교사-학부모 관계 및 교사소진 간의 관계: 가정연계효능감의 조절효과	
20	2021	이해리	학부모와의 관계에서 어려움을 겪은 초등 교사의 경험에 관한 질적 연구	
21	2021	이현숙	혁신교육지구 핵심 콘텐츠로서 마을교육공동체 구축 및 운영과정에 관한 참여적 실행연구: 서울시 A자치구 사례를 중심으로	
22	2021	정은지	Q방법론을 활용한 마을교육공동체 활동 주체들의 인식 유형 분석	
23	2021	정진식	전문적학습공동체와 함께한 전공과 특수교사의 교육 경험	
24	2021	최 선	초등학교 내 교사학습공동체와 학교 조직문화 수준의 관계에 관한 통합방법론 연구	
25	2022	이수영	초등학교 마을교육공동체 운영에 참여한 교사와 마을교사의 인식에 관한 사례연구	
26	2022	장연우	단위학교 교사학습공동체의 지속에 관한 질적 사례 연구: 하능중학교 사례를 중심으로	
27	2023	도석용	특수학교 교사가 지각한 교사-학부모 관계와 소진의 관계: 고통 과잉 감내의 조절 효과	
28	2023	묵난희	마을교육공동체 교사 리더의 마을교육 경험 분석	
29	2023	안혜정	교사학습공동체를 기반으로 한 주제 중심 통합교육과정운영 사례연구: 사회현안 프로젝트 수업을 중심으로	
30	2023	이주영	혼합 학교급 교사학습공동체 참여 경험에 관한 질적 연구	
31	2023	한지은	사랑유치원 두 교사의 교사학습공동체 참여 이야기	
32	2024	김송중	마을교육공동체 기반 교육을 통한 지역 재생과 활성화 방안	
33	2025	전효리	서울 초등 저경력 교사의 소진에 대한 업무부담감과 학부모 갈등의 역할 및 사회적 관계의 조절효과 검증	

III. 현장교육연구운동

1. 현장교육연구대회

전문성 신장 및 교원연구역량 강화를 목적으로 시행되고 있는 현장교육연구는 유·초·중·고 및 특수 교사에 이르기까지 현장에서의 경험과 사례를 연구함으로써 교육현안에 대한 문제해결과 다양한 방안을 현장에서 찾는다는 매우 중요한 의의를 가지고 있다. 연구영역은 교과분과, 인성·창의분과, 교직원분과, 유아·특수분과의 4개로 이루어져 있으며 각 영역에 따라 2~10개의 분과로 구성되어 있다. 교과분과영역은 국어(한문), 도덕, 사회(역사), 수학, 과학, 실과(기술·가정), 체육, 음악, 미술, 외국어의 10개 분과로, 인성·창의분과영역은 인성교육, 창의적 체험활동, 생활지도, 방과후학교 프로그램 운영의 4개 분과로, 교직원분과영역은 교육행정, 교육과정 운영의 2개 분과로, 유아·특수분과영역은 유아교육, 특수교육, 영재 및 학습부진아 교육의 3개 분과로 구성되어 있다.

〈표 3〉 연구 분과

구분	분과 수	분과
교과분과영역	10	국어(한문), 도덕, 사회(역사), 수학, 과학, 실과(기술·가정), 체육, 음악, 미술, 외국어
인성·창의분과영역	4	인성교육, 창의적 체험활동, 생활지도, 방과후학교 프로그램 운영
교직원분과영역	2	교육행정, 교육과정 운영
유아·특수분과영역	3	유아교육, 특수교육, 영재 및 학습부진아 교육

2. 전국교육자료전

전국교육자료전은 1970년 한국교총이 교육방법 개선과 교육자료 제작에 대한 교사들의 관심을 유발하고 우수한 자료를 교육현장에 보급하기 위해 시작한 대회로 처음 개최 당시 응모분야는 시청각 교육자료, 과학 교육자료, 일반 교구자료의 3개였으나 현재는 〈표 4〉와 같이 총 14개의 분야로 확대되어 운영하고 있으며 전국적으로 1,000여 명이 참가하는 큰 대회로 발전하였다.

〈표 4〉 전국교육자료전 출품분야

출품분야 (14개 분야)	① 국어(한문)	② 도덕	③ 사회(역사)	④ 수학
	⑤ 과학	⑥ 실과(기술·가정)	⑦ 체육	⑧ 음악
	⑨ 미술	⑩ 외국어	⑪ 특수교육	
	⑫ 유아교육·통합교과(초등)	⑬ 인성교육·창의적체험활동	⑭ 일반자료	

3. 전국초등교육연구대회

전국초등교육연구대회는 1964년 교육목표 달성을 위한 계획과 실천, 지도, 평가를 포함하는 모든 교육활동을 기록하고 제작하는 ‘실천하는 연구대회’로 시작하여 초등교육현장의 수업방법 개선과 질적 발전 및 교원의 전문성 신장에 기여하였다. 초등교원(교장, 교감, 수석교사, 교육전문직 포함)을 대상으로 운영되는 본 대회는 교육현장의 실천적 연구를 중심으로 운영하고 있고, 일반화의 가치를 높게 추구하고 있다. 시·도대회를 거치지 않고 전국규모의 연구대회로 매년 개최되며, <표 5>와 같이 4개 부문으로 구분하여 운영하고 있다.

<표 5> 전국초등교육연구대회 출품부문

부문	내용
학교·학급경영 아이디어 연구	창의적인 학교경영 또는 학급경영 목표 달성을 위한 아이디어를 제시하고 실천 사례를 연구
교수-학습 지도안 개발연구	각 교과와 창의적인 교수-학습 지도안의 개발연구
평가자료 개발연구	교육과정의 효율적 운영을 위한 과정평가 중심의 평가자료 개발연구
인성교육 및 창의적체험활동 자료 개발연구	올바른 인성과 도덕적 판단력을 구비한 창의적 인재를 육성하기 위해 개발한 활동 자료

4. 연구 문제

대주제와 관련된 연구문제는 다음과 같이 생각해볼 수 있다. 다만, 이는 참고자료일 뿐이며 실제 연구에서는 연구자가 생각하는 문제를 가지고 연구하면 된다.

- 가. 교사가 행복한 학교란 무엇이며, 이를 구성하는 주요 요소는 무엇인가?
- 나. 교사의 행복과 교육공동체의 성장 간의 관계는 어떻게 형성되는가?
- 다. 교육공동체 내에서 교사의 직무 만족도를 향상시키기 위한 연구 활동의 방향은 무엇인가?
- 라. 교육정책적 지원이 교사의 행복에 미치는 영향은 무엇이며, 이를 개선하기 위한 연구 과제는 무엇인가?
- 마. 국내외 사례를 통해 도출할 수 있는 연구 모델과 정책적 시사점은 무엇인가?

5. 연구 방향

대주제와 관련된 연구 방향은 아래와 같이 생각해볼 수 있다. 다만, 이는 참고용이니 실제 연구에서는 연구자가 원하는 방향으로 연구를 진행해 나가면 된다.

가. 교사 행복의 의미와 요소 분석

- 교사의 행복을 결정하는 주요 요인을 이론적으로 정리하고, 실증적 연구를 통해 분석한다.
- 주요 요인으로는 직무 만족도, 관계적 지원, 심리적 안녕감, 자기효능감 등이 포함될 수 있다.
- 국내외 사례를 분석하여 교사의 행복도를 높이기 위한 효과적인 정책과 프로그램을 탐색한다.
- 기존 연구를 바탕으로 교사의 행복을 구성하는 핵심 요소를 재정립하고, 장기적인 연구 계획을 수립한다.
- 교육정책과 법적 지원이 교사의 행복에 미치는 영향을 분석하고 개선 방향을 제안한다.

나. 교사의 행복과 교육공동체의 관계 분석

- 교사의 행복이 교육공동체의 성장과 어떤 연관성을 가지는지 탐색한다.
- 협력적 문화, 소통 방식, 리더십 유형 등이 교사의 행복과 어떤 관계를 가지는지 분석한다.
- 교육공동체 구성원들이 서로 신뢰할 수 있도록 하는 요소들을 구체적으로 분석한다.
- 교사 행복 증진을 위한 행정적 지원과 학교 내 협력 구조를 연구한다.

다. 교육공동체의 협력과 소통 강화 방안

- 교사 간 협업과 소통을 촉진하는 제도적, 문화적 요소를 연구한다.
- 학생, 학부모, 지역사회가 참여하는 교육공동체의 운영 모델을 제시한다.
- 학교 조직 문화 개선을 위한 워크숍, 연수 프로그램 개발 방안을 탐색한다.
- 디지털 기술을 활용한 소통 시스템 개발 및 적용 방안을 모색한다.
- 공동체 내에서 발생하는 갈등을 효과적으로 해결하기 위한 갈등 관리 프로그램을 제안한다.

라. 정책적 지원 및 제도 개선 방안

- 교사의 업무 경감을 위한 정책적 지원 방안을 연구한다.
- 교육공동체 활성화를 위한 행정적, 재정적 지원 방안을 모색한다.
- 학교 조직의 민주적 운영과 자율성을 보장하는 정책 방향을 제안한다.
- 교사들이 연구와 자기 계발을 지속적으로 할 수 있도록 지원하는 제도를 연구한다.
- 국가 및 지방 교육청 차원의 정책적 지원과 법적 개혁 방향을 제시한다.

6. 연구 방법

현장교육연구대회에서 활용할 수 있는 연구 방법은 여러 가지가 있으며, 연구의 목적과 연구 문제, 연구 대상에 따라 적절한 방법을 선택해야 한다. 다음은 몇 가지 연구방법에 대한 설명과 그 사례이다.

가. 질적 연구(Qualitative Research)

질적 연구는 교육 현장에서 발생하는 현상을 심층적으로 탐색하는 데 초점을 맞춘 연구 방법으로서 정량적 데이터만으로는 파악하기 어려운 학생, 교사, 학부모 등의 경험과 인식을 심도 깊게 이해하는 데 도움을 준다. 질적 연구에 해당하는 연구 방법과 사례는 다음과 같다.

① 사례 연구(Case Study)

- 특정 학교, 학급, 교사, 학생 등을 대상으로 깊이 있게 연구하는 방법
- 개별 사례를 분석하여 교육적 시사점 도출
- 예) 한 초등학교에서 진행하고 있는 전문학습공동체의 효과를 탐색하는 연구 등

② 면담 연구(Interview Study)

- 교사, 학생, 학부모 등을 심층 인터뷰하여 특정 교육 현상에 대한 인식을 분석
- 개별 인터뷰(1:1), FGI(Focus Group Interview: 여러 명과 함께 진행) 방식이 있음
- 예) 교육공동체의 성장과 협력 사례를 분석하는 연구, 학교 내 협력과 지원 체계(교사 간 협력, 학부모·지역사회 연계 등)를 분석하는 연구 등

③ 문화기술지(Ethnography)

- 연구자가 직접 교육 현장에 참여하여 관찰하고, 구성원의 문화를 기술하는 연구
- 장기간에 걸쳐 교육 현장을 기록하며 참여 관찰을 수행
- 예) 한 학교의 교사 간 협력 문화가 어떻게 형성되는지 연구 등

④ 내러티브 연구(Narrative Research)

- 연구 대상자의 경험을 이야기 형식으로 분석하는 방법
- 특정 개인(교사, 학생 등)의 삶과 교육 경험을 중심으로 연구
- 예) 한 교사의 교직 생활을 통한 교육철학 변화 연구

나. 양적 연구(Quantitative Research)

양적 연구는 수치 및 데이터를 기반으로 교육적 현상을 분석하는 연구로서 질적 연구에서 도출된

요인들을 보다 광범위하게 검증하기 위해 실험연구, 설문조사 및 통계분석 등의 방법을 활용하는 연구이다. 양적연구에 해당하는 연구방법과 사례는 다음과 같다.

① 실험 연구(Experimental Research)

- 변인을 통제하여 특정 변수가 미치는 영향을 객관적으로 검증하는 연구
- 실험집단과 통제집단을 비교하여 결과를 도출
- 독립변수(원인)와 종속변수(결과)를 명확하게 설정하고, 독립변수를 조작하여 그 결과를 측정함
- 예) 교사의 행복이 학생의 학업성취도에 미치는 영향 연구(실험집단 : 교사의 업무부담을 줄이고 복지를 강화한 학교, 통제집단 : 기존 방식대로 운영되는 학교 - 일정 기간 후 변화에 차이가 있는지 분석)

② 상관 연구 (Correlation Research)

- 두 개 이상의 변인 간의 관계를 분석하는 연구 방법
- 변수 간의 연관성을 확인할 수 있지만, 인과관계를 증명하는 것은 아님
- 예) 교사의 사회성과 심리적 소진 간의 관계 분석

③ 설문 조사 연구 (Survey Research)

- 다수의 연구 대상에게 설문지를 배포하여 자료를 수집하고 분석
- 비교적 짧은 시간 안에 많은 데이터를 확보할 수 있음
- 예) 행복한 학교를 만들기 위한 주요 요인, 교육공동체의 협력 수준과 만족도 분석 연구 등

④ 메타분석 (Meta-Analysis)

- 기존 연구들을 종합하여 특정 주제에 대한 일반적인 경향을 분석
- 여러 연구 결과를 통합하여 보다 신뢰할 수 있는 결론을 도출
- 예) 교사연수가 교사전문성 신장에 미치는 효과에 대한 기존 연구 분석

다. 혼합 연구 (Mixed Methods Research)

혼합 연구는 질적 연구와 양적 연구를 함께 사용하는 방법으로서 각 연구방법이 가지는 단점을 보완하여 더 풍성하고 신뢰할 만한 결과를 얻을 수 있도록 하는 방법이다.

① 설문조사 + 심층 인터뷰

- 설문조사로 교사의 행복감을 측정한 후 행복한 교사와 그렇지 않은 교사를 대상으로 심층 인터뷰를 진행하여 원인을 탐색

② 실험 연구 + 관찰 연구

- 교사의 행복감을 증진시킬 수 있는 프로그램(연수나 집단상담 프로그램 등)을 실시한 후, 실험 결과를 수집하고 동시에 연수나 상담을 관찰하여 교사들의 반응을 분석

③ 설문조사 + 참여관찰

- 설문조사에서 교육공동체 협력이 높은 학교와 낮은 학교를 구분한 후, 각 학교를 방문하여 교육공동체의 협력 문화를 관찰

라. 실행 연구 (Action Research)

- 교사가 직접 개입하여 변화를 만들어 가는 연구 방법
- 교육 현장에서 발생하는 문제를 해결하기 위해 반복적인 실행과 평가를 거침
- 실험집단에는 일정기간 동안의 실험이나 프로그램 투입
- 실험이나 프로그램 전·후의 비교를 통해 실험 또는 프로그램의 효과 검증
- 예) 교사 지원 프로그램(멘토링, 교사 연수) 실행 후 개입 전후 교사의 변화 측정 연구 등

IV. 맺으며

학교 교육의 중심에는 학생뿐만 아니라 교사가 있다. 교사의 행복은 교육의 질을 높이고, 학생의 성장과 학교의 발전에 중요한 요소로 작용한다. 최근 교육환경 변화에 따라 교사의 업무 부담이 증가하고, 심리적 소진(Burnout) 문제가 대두되고 있다. 이에 따라 교사의 행복도를 높이고, 교육공동체 전체가 함께 성장할 수 있는 방안을 모색하는 것이 중요한 과제가 되었다. 이러한 흐름에 따라 한국교총에서는 2027~2028 현장교육연구 대주제로 ‘교사가 행복한 학교, 함께 성장하는 교육공동체’를 선정하였다.

교사가 행복한 학교는 학생과 학부모, 지역사회까지 긍정적인 영향을 미치는 건강한 교육공동체로 이어진다. 앞으로 진행될 현장교육연구대회가 교사 행복 증진과 교육공동체 성장의 실질적인 전략을 모색하고, 지속 가능한 교육 환경을 구축하는 데 기여했으면 하는 바람이다. 연구 결과를 바탕으로 현실적이고 실행가능한 정책 제언을 도출하여 교육 현장에 실질적인 변화를 가져오는 데 초점을 맞추고, 장기적인 관점에서 교사의 행복을 유지할 수 있도록 교육정책과 행정 지원을 지속적으로 개선할 수 있는 좋은 연구들이 넘쳐나길 기대한다.

참고문헌

- 강영하, 정종진, 조봉환, 김희규, 하요상 (2015). 교원의 위기 극복 능력 향상을 위한 심리상담·정서치유 방안 연구. 대전광역시교육청.
- 구본용, 김영미. (2014). 중등교사의 직무스트레스와 심리적 소진 및 교사효능감의 관계. 청소년학연구, 21(7), 275-306.
- 김원 (2018). 중등교사 직무스트레스 대처 척도 개발 및 타당화. 경성대학교 대학원 박사학위논문.
- 김정휘 (2004). 교육의 위기: 교사의 직무 스트레스와 탈진. 서울 한국교육정책연구소, 2004(03), 132-135.
- 김혜진, 김혜자, 이동엽, 이쌍철, 이승호, 최인희, 길혜지, 김혜영 (2021). 교원 및 교직환경 국제비교 연구(TALIS) : 초등학교 신규교사의 교직적응을 중심으로. 한국교육개발원.
- 류성창, 이재덕 (2024). 초등학교 교사의 심리적 소진에 영향을 미치는 예측요인 탐색. 한국교원교육연구, 41(2), 107-136.
- 방명숙 (2021). 초등교사의 직무스트레스와 교사전문성이 적응유연성을 매개로 직무만족도에 미치는 영향. 칼빈대학교 대학원 박사학위논문.
- 윤영훈 (2009). 교사스트레스 1위 '잘못된 교육정책'
<https://blog.naver.com/ngladduck/20092468245>
- 이대우 (2006). 초등학교 교사의 업무부담 실태 분석. 부산교육대학교 교육대학원 석사학위논문.
- 전자배 (2012). 감사성향과 공동체의식의 관계. 서울대학교 대학원 석사학위논문.
- 하요상 (2016). 초등학교 신규 교사의 소진에 관한 연구. 교육논총, 53(4), 1-16
- 한국교원단체총연합회 (2023). 제42회 스승의 날 교원 기념 인식 설문조사 결과 발표. 교총 보도자료.
- 허훈 (2001). 교사의 직무스트레스와 교사전문성이 적응유연성을 매개로 직무만족도에 미치는 영향. 칼빈대학교 대학원 박사학위논문.

현장교육연구운동 관련 법령

■ 교육공무원 승진규정

제35조(연구대회입상실적평정)

- ① 연구대회입상실적평정은 해당 직위에서 다음 각 호의 어느 하나에 해당하는 실적을 대상으로 한다. 다만, 교육공무원이 전직을 한 경우에는 전직하기 전의 직위에서 입상한 연구실적을 포함하여 평정한다.
 1. 국가·공공기관 또는 공공단체가 개최하는 교육에 관한 연구대회로서 교육부장관이 인정하는 전국규모의 연구대회(이하 “전국규모연구대회”라 한다)에서 입상한 연구실적
 2. 특별시·광역시·특별자치시·도 또는 특별자치도(이하 “시·도”라 한다)의 교육청·지방공공기관 및 공공단체 등이 개최하는 교육에 관한 연구대회로서 시·도교육감이 인정하는 시·도규모의 연구대회(이하 “시·도규모연구대회”라 한다)에서 입상한 연구실적
- ② 연구대회입상실적이 2인 공동작인 경우에는 각각 입상실적의 7할로 평정하고, 3인공동작인 경우에는 각각 그 입상실적의 5할로 평정하며, 4인이상 공동작인 경우에는 그 입상실적의 3할로 평정한다.

제37조(연구실적평정점)

- ① 연구실적평정점은 3점을 초과할 수 없다.
- ② 연구대회입상실적은 다음 표에 따라 평정하되, 한 학년도에 2회 이상의 연구대회입상실적이 있는 경우에는 가장 높은 점수가 부여되는 1회의 연구대회입상실적만을 반영한다.

입 상 등 급	전국규모 연구대회	시·도규모 연구대회
1등급	1.50점	1.00점
2등급	1.25점	0.75점
3등급	1.00점	0.50점

■ 교육공무원 인사관리규정

제9조(연구실적평정대상 연구대회)

- ① 승진규정 제35조제1항제1호의 규정에 의하여 교육부장관이 인정하는 전국규모연구대회는 연구대회관리규정 별표 1과 같다.

[별표 1]

연번	대회명	개최조직
1	생략	생략
2	전국교육자료전	한국교원단체총연합회
3	전국현장교육연구대회	한국교원단체총연합회
4	전국초등교육연구대회	한국교원단체총연합회
5	이하 생략	이하 생략

제10조(연구실적 입상 확인 및 기록)

- * 임용권자가 연구대회 입상실적을 교육공무원인사기록카드에 등재할 때에는 연구대회 개최기관·단체로부터 통보된 입상자명단·등급 등을 확인하여야 한다.

■ 연구대회 관리에 관한 훈령(교육부훈령 제516호)

제12조(연구대회 출품)

- ① 시·도대회가 예선대회인 경우 시·도대회 입상작품을 전국대회에 출품하되, 구체적 출품기준은 전국대회 개최조직이 정한다.
- ※ 교육공무원 승진규정에 의하여 연구실적으로 인정되는 모든 연구대회는 동 규정을 적용받음.

전국현장교육연구대회 개최 경과

회수	기간	장소	대주제
1	1952. 10. 27 ~ 10. 28	충남	교육과정의 개조
2	1954. 10. 7 ~ 10. 9.	서울	어떻게 하면 더 좋은 학교를 만들 수 있을까
3	1955. 10. 24 ~ 10. 26	서울	어떻게 하면 더 좋은 학교를 만들 수 있을까
4	1958. 10. 28 ~ 10. 29	서울	교육으로 도의사회 건설하자
5	1958. 10. 29 ~ 10. 31	서울	교육으로 자립경제 수립하자
6	1962. 11. 5 ~ 11. 7	서울	교육의 민주화, 교육의 과학화, 교육의 생활화
7	1963. 10. 23 ~ 10. 25	서울	과잉한 학습인구에 대하여 어떻게 지도 능력을 올릴 것인가
8	1964. 10. 21 ~ 10. 23	서울	교육의 질적향상은 경제성장을 가져온다
9	1965. 10. 15 ~ 10. 16	광주	경제성장에 직결되는 교육실천
10	1966. 10. 17 ~ 10. 18	서울	실천에 직결되는 교육
11	1967. 10. 18 ~ 10. 19	대구	인간교육과 생상을 위한 학습지도의 개선과 효율화
12	1968. 10. 8 ~ 10. 9	서울	효율적인 인간교육과 생산교육
13	1969. 11. 6 ~ 11. 7	전북	학교교육에 있어서 국민교육현장 이념을 구현하는 방안
14	1970. 11. 12 ~ 11. 13	서울	교육방법 개선과 교육자료 개발
15	1971. 11. 1 ~ 11. 2	강원	교육방법 개선과 교육자료 개발
16	1972. 11. 29 ~ 11. 30	서울	교육방법 개선과 교육자료 개발
17	1973. 10. 18 ~ 10. 19	충북	민족주체성을 구현하는 교육
18	1974. 10. 17 ~ 10. 18	서울	민족주체성을 구현하는 교육
19	1975. 10. 16 ~ 10. 17	부산	인간성 확립을 위한 교육
20	1976. 10. 14 ~ 10. 15	서울	인간성 확립을 위한 교육
21	1977. 10. 13 ~ 10. 14	대전	미래에 대응하는 교육
22	1978. 10. 27 ~ 10. 28	서울	미래에 대응하는 교육
23	1979. 10. 24 ~ 10. 25	경남	교육과 발전
24	1980. 11. 6 ~ 11. 7	서울	교육과 발전
25	1981. 11. 12 ~ 11. 13	경기	참사람을 기르기 위한 교육의 혁신
26	1982. 11. 18 ~ 11. 19	서울	참사람을 기르기 위한 교육의 혁신
27	1983. 11. 10 ~ 11. 11	광주	평등 교육의 실현을 위하여
28	1984. 11. 9 ~ 11. 10	서울	평등 교육의 실현을 위하여
29	1985. 11. 8	서울	창의성을 높이는 교육
30	1986. 11. 6 ~ 11. 7	울산	창의성을 높이는 교육
31	1987. 11. 5 ~ 11. 6	대구	교육과정 운영의 효율화
32	1988. 11. 4	서울	교육과정 운영의 효율화
33	1989. 11. 20	서울	교육과정 운영의 효율화
34	1990. 11. 26	서울	민주발전 촉진을 위한 교육
35	1991. 11. 25	서울	민주발전 촉진을 위한 교육
36	1992. 11. 21	서울	민주발전 촉진을 위한 교육
37	1993. 11. 22	서울	교육에 있어서의 다양성 추구
38	1994. 11. 21	서울	교육에 있어서의 다양성 추구
39	1995. 11. 20	서울	교육의 수월성을 지향하는 학교현장의 개선
40	1996. 5. 3	서울	교육의 수월성을 지향하는 학교현장의 개선
41	1997. 5. 9	서울	교육의 수월성을 지향하는 교육개혁의 추진
42	1998. 5. 8	인천	교육의 수월성을 지향하는 교육개혁의 추진
43	1999. 4. 30	충북	정보화 시대를 선도하는 교육
44	2000. 4. 29	대전	정보화 시대를 선도하는 교육
45	2001. 4. 28	대구	교육의 본질회복으로 새천년의 기반을 구축하자
46	2002. 4. 27	전북	교육의 본질회복으로 새천년의 기반을 구축하자
47	2003. 4. 26	서울	학습과 삶을 연계하는 지식기반 사회의 교육구현
48	2004. 4. 24	광주	학습과 삶을 연계하는 지식기반 사회의 교육구현
49	2005. 4. 30	경기	공교육 강화를 통한 교육근본 확립
50	2006. 4. 29	대구	공교육 강화를 통한 교육근본 확립
51	2007. 4. 28	충남	기초·기본교육 강화를 통한 교육력 제고
52	2008. 4. 26	대전	기초·기본교육 강화를 통한 교육력 제고
53	2009. 4. 25	서울	현장을 중시하는 교육, 미래를 열어가는 교육
54	2010. 4. 24	충북	현장을 중시하는 교육, 미래를 열어가는 교육
55	2011. 4. 9	광주	배우는 즐거움, 가르치는 보람, 현장교육이 희망입니다
56	2012. 4. 28	대구	배우는 즐거움, 가르치는 보람, 현장교육이 희망입니다
57	2013. 4. 20	대전	살아있는 교육, 실천하는 교사, 선생님이 희망입니다
58	2014. 4. 5	서울	살아있는 교육, 실천하는 교사, 선생님이 희망입니다
59	2015. 4. 18	서울	연구하는 선생님, 살아있는 교육, 변화하는 학교
60	2016. 4. 23	서울	연구하는 선생님, 살아있는 교육, 변화하는 학교
61	2017. 4. 22	서울	연구하는 선생님, 배움이 있는 수업, 생동하는 교실
62	2018. 4. 28	경기	연구하는 선생님, 배움이 있는 수업, 생동하는 교실
63	2019. 4. 27	경기	따뜻한 마음, 새로운 생각, 실천하는 교육
64	2020. 8. 8	경기	따뜻한 마음, 새로운 생각, 실천하는 교육
65	2021. 4. 24	경기	변화하는 사회·선도하는 현장교육 꿈을 이루는 미래학생
66	2022. 4. 30	경기	변화하는 사회·선도하는 현장교육 꿈을 이루는 미래학생
67	2023. 4. 22	경기	새로운 변화, 미래교육의 중심, 학생이 희망입니다
68	2024. 4. 27	경기	새로운 변화, 미래교육의 중심, 학생이 희망입니다
69	2025. 4. 19	경기	행복한 학생, 존중받는 교사, 교육을 바로 세우는 미래 학교

전국교육자료전 개최 경과

회 수	전 시 기 간	장 소	전시 자료
1	1970. 11. 9 ~ 11. 13(5일간)	건국대학교 낙원분교	89점
2	1971. 10. 19 ~ 10. 25(7일간)	교육회관(광화문 소재)	83점
3	1972. 11. 24 ~ 11. 30(7일간)	국립공보관	78점
4	1973. 9. 12 ~ 9. 19(8일간)	"	80점
5	1974. 11. 11 ~ 11. 16(6일간)	"	80점
6	1975. 11. 15 ~ 11. 21(7일간)	국립과학관	80점
7	1976. 11. 14 ~ 11. 21(8일간)	"	110점
8	1977. 11. 11 ~ 11. 18(8일간)	"	100점
9	1978. 11. 10 ~ 11. 17(8일간)	"	120점
10	1979. 12. 19 ~ 12. 22(4일간)	덕수국민학교	120점
11	1980. 12. 9 ~ 12. 13(5일간)	국립과학관	118점
12	1981. 12. 8 ~ 12. 13(6일간)	"	143점
13	1982. 12. 7 ~ 12. 12(6일간)	"	143점
14	1983. 12. 6 ~ 12. 11(6일간)	"	154점
15	1984. 12. 4 ~ 12. 10(7일간)	"	156점
16	1985. 12. 2 ~ 12. 8(7일간)	"	154점
17	1986. 12. 1 ~ 12. 7(7일간)	"	154점
18	1987. 11. 30 ~ 12. 6(7일간)	"	169점
19	1988. 11. 28 ~ 12. 4(7일간)	"	151점
20	1989. 11. 13 ~ 11. 19(7일간)	한국교총 특별전시장	166점
21	1990. 11. 19 ~ 11. 25(7일간)	"	170점
22	1991. 11. 18 ~ 11. 24(7일간)	"	168점
23	1992. 11. 16 ~ 11. 20(5일간)	"	185점
24	1993. 11. 15 ~ 11. 21(7일간)	"	180점
25	1994. 11. 14 ~ 11. 20(7일간)	"	186점
26	1995. 11. 13 ~ 11. 19(7일간)	"	193점
27	1996. 11. 4 ~ 11. 10(7일간)	"	209점
28	1997. 11. 3 ~ 11. 9(7일간)	"	216점
29	1998. 10. 19 ~ 10. 25(7일간)	"	226점
30	1999. 10. 11 ~ 10. 17(7일간)	"	226점
31	2000. 10. 9 ~ 10. 15(7일간)	"	228점
32	2001. 10. 8 ~ 10. 15(8일간)	"	230점
33	2002. 10. 7 ~ 10. 14(8일간)	"	229점
34	2003. 10. 13 ~ 10. 19(7일간)	"	236점
35	2004. 10. 11 ~ 10. 17(7일간)	국립중앙과학관 특별전시장(대전)	219점
36	2005. 10. 17 ~ 10. 23(7일간)	한국교총 특별전시장	208점
37	2006. 10. 16 ~ 10. 22(7일간)	국립중앙과학관 특별전시장(대전)	200점
38	2007. 10. 29 ~ 11. 4(7일간)	"	196점
39	2008. 10. 19 ~ 10. 25(7일간)	한국교총 특별전시장	163점
40	2009. 10. 18 ~ 10. 24(7일간)	"	199점
41	2010. 10. 17 ~ 10. 23(7일간)	"	203점
42	2011. 10. 17 ~ 10. 22(7일간)	"	204점
43	2012. 10. 8 ~ 10. 12(7일간)	엑스포과학공원내 대전교통문화센터(대전)	162점
44	2013. 10. 8 ~ 10. 19(12일간)	국립중앙과학관 특별전시관(대전)	207점
45	2014. 10. 7 ~ 10. 18(12일간)	국립중앙과학관 특별전시관(대전)	206점
46	2015. 10. 12 ~ 10. 24(13일간)	엑스포과학공원내 한빛탑, 첨단과학관(대전)	224점
47	2016. 10. 17 ~ 10. 22(6일간)	경인교육대학교(경기)	234점
48	2017. 10. 23 ~ 10. 28(6일간)	한국교원대학교(충북)	184점
49	2018. 10. 21 ~ 10. 26(6일간)	한국교원대학교(충북)	147점
50	2019. 10. 20 ~ 10. 25(6일간)	한국교원대학교(충북)	128점
51	2020. 11. (미전시)	한국교원대학교(충북)	125점
52	2021. 10. (미전시)	경인교육대학교(경기)	117점
53	2022. 10. ~ (온라인 전시)	한국교원대학교(충북)	88점
54	2023. 10. ~ (온라인 전시)	경인교육대학교(경기)	77점
55	2024. 10. ~ (온라인 전시)	경인교육대학교(경기)	73점

현장교육연구대회 및 교육자료전 주관처 안내

구분	현장교육연구대회		교육자료전	
	주관처	전화번호	주관처	전화번호
전국대회	한국교원단체총연합회 종합교육연수원	02-570-5623	한국교원단체총연합회 종합교육연수원	02-570-5624
시·도 대회	서울	서울특별시교원단체총연합회 사무국	-	
	부산	부산광역시교원단체총연합회 사무국	부산광역시교육청교육연구정보원 교육연구부	051-860-6122
	대구	대구광역시교원단체총연합회 사무국	대구미래교육연구원 교수학습지원부	053-231-1373
	인천	인천광역시교원단체총연합회 사무국	좌 동	
	광주	광주광역시교원단체총연합회 사무국	좌 동	
	대전	대전광역시교원단체총연합회 사무국	대전교육과학연구원 교육연구지원부	042-865-6314
	울산	울산광역시교원단체총연합회 사무국	울산광역시교육연구정보원 교수학습지원부	052-220-1654
	세종	세종특별자치시 교원단체총연합회 사무국	-	
	경기	경기도교원단체총연합회 사무국	좌 동	
	강원	강원특별자치도 교원단체총연합회 사무국	강원특별자치도 교육지원청교육과학정보원 과학정보부	033-769-1023
	충북	충청북도교원단체총연합회 사무국	좌 동	
	충남	충청남도교원단체총연합회 사무국	충청남도교육청 교육과정평가정보원 교육과정평가지원부	041-640-1713
	전북	전북특별자치도 교원단체총연합회 사무국	좌 동	
	전남	전라남도교원단체총연합회 사무국	좌 동	
	경북	경상북도교원단체총연합회 사무국	경상북도교육청연구원 교육과정부	054-840-2172
	경남	경상남도교원단체총연합회 사무국	좌 동	
제주	제주특별자치도 교원단체총연합회 사무국	좌 동		

한국교총 전자도서관 이용 안내

한국교총은 선생님들의 현장연구에 도움을 드리고자 전자도서관(온라인)을 운영하고 있습니다. 한국교총 홈페이지에서 '전자도서관'을 클릭하면 전국현장교육연구대회 연구보고서와 전국교육자료전 교육자료설명서, 전국초등교육연구대회 연구보고서의 원문을 열람할 수 있습니다. 전자도서관의 이용에 관한 자세한 내용을 안내하오니, 학교 현장교육연구에 많은 도움이 되었으면 합니다.



한국교총 홈페이지(www.kfta.or.kr) 로그인 ▶ 전자도서관



열람가능 자료

- 전국현장교육연구대회 연구보고서
- 전국교육자료전 교육자료설명서
- 전국초등교육연구대회 연구보고서



입상작 다운로드 방법

- 파일 형태 : PDF 파일
 - ※ 컴퓨터에 PDF 뷰어 프로그램(Acrobat Reader 등)이 설치되어 있어야 합니다.
- 다운로드 방법
 - 한국교총에서 주최하는 연구대회(전국현장교육연구대회, 전국교육자료전, 전국초등교육연구대회) 등급별 입상작에 대한 검색은 전자도서관 상단 메뉴 - [초등교육연구보고서] [현장교육연구보고서] [교육자료설명서] 를 이용하십시오.
 - '서명 및 분과' 메뉴에서 해당 입상작을 클릭 후 원문파일 다운로드를 클릭하면 원문을 보실 수 있습니다(회원 로그인 필요).



기본 검색 활용방법

- 한국교총 홈페이지 전자도서관 메뉴 중 [분과], [등급], [발행 연도] 및 [기타 검색어] 등을 입력한 후 검색하시면 됩니다.

**교사가 행복한 학교,
함께 성장하는
교육공동체**



한국교원단체총연합회